

NYE

TRANSIT CUSTOM



PROTM



Møt nye Transit Custom.

Det er varebilen som er så mye mer enn bare en varebil. Den er din pålitelige partner. En som er uanstrengt tilpasningsdyktig. Og den er full av strålende ideer som gjør arbeidsdagen morsommere og mer effektiv.

SLIK KJØRER DU EN NY FORD TRANSIT CUSTOM ENKELT OG GREIT

1 UTFORSK

2 VELG

3 TILPASNING

4 SPESIFIKASJONER

5 EIERSKAP

Bilen som vises har tilbehør.

Venstre: Transit Custom Limited L1 H1 varebil i karosserifargen Chrome Blue metallic (ekstrautstyr), vist med 17-tommers to-eikers felger i lettmetall med fargen Carbonised Grey (ekstrautstyr).

Høyre: Transit Custom Limited L2 H1 varebil i karosserifargen Artisan Red metallic (ekstrautstyr), vist med fastmontert hengerfeste (ekstrautstyr og tilbehør).



1 UTFORSK

DIN NESTE STORE FORRETNINGS- AVGJØRELSE

Alt ved nye Transit Custom er vakkert designet. Det moderne utseendet gjør et umiddelbart og varig inntrykk på kunder og kollegaer. Reduksjonen på ca. 50 mm på høyden får Transit Custom til å se mer sporty ut samtidig som det blir lettere å komme ut og inn av parkeringshus etc.

Den er også veldig smart. Alt er utviklet for å være lett å ta i bruk, fra intelligente sikkerhetssystemer til tilkoblingsmuligheter og flåte telematikk. Dette lar deg konsentrere deg om dagen som kommer.

Transit Custom Limited L1 H1 varebil i karosserifargen Frozen White, vist med 17-tommers to-eikers felger i lettmetall med fargen Carbonised Grey (ekstrautstyr).



DET ER SMART. IKKE KOMPLISERT

Nye Transit Custom er designet for å få deg til å føle deg hjemme når du ikke er hjemme. Nøkkelfri adkomst lar deg slippe å måtte lete i lommer eller vesken når du nærmer deg kjøretøyet, og er spesielt nyttig når du har med deg morgenkaffen. Mens Nøkkelfri start forenkler starten på hver reise ytterligere.

Innvendig er gjennomtenkte designelementer supplert med førsteklasses tekstiler for å lage en flott atmosfære for reiser. Og alt er akkurat der det skal være – innenfor rekkevidde og lett å betjene via den 13-tommers berøringskjermen eller stemmekontroll.

Det nyeste SYNC 4-systemet (standard på alle utstørsversjoner) gir viktig kjøretøyinformasjon, og lar deg nyte favorittunderholdningen din. Dessuten kan du enkelt koble til din Apple- eller Android-smarttelefon trådløst.

Den 13-tommers store berøringskjermen gir en rekke tilkoblingsverktøy, inkludert navigasjon og valg for kjøremodus og underholdning.

Et forenklet dashbord gjør det enkelt å finne og betjene bilen.

Ergonomisk utformede forseter med AGR-akkreditering* er ideelle for ryggen og bidrar til å gi optimal komfort på lengre reiser.

*AGRs kvalitetsstempel (Aktion Gesunder Rücken = Kampanjen for bedre ryggelse): Sertifisert og anbefalt av den tyske foreningen for bedre ryggelse. Mer informasjon: AGR e.V., Stader Str. 6, D - 27432 Bremervörde, Tlf. + 49 4761/926 358 0.

Transit Custom Limited L1 H1 Vare med Barlo Pin Hex-preg i Black Onyx (standard), vist med Ford SYNC 4 (standard).

1 UTFORSK

PLASS TIL Å TRIVES

Transit Custom er bygget på en helt ny plattform, og leverer både imponerende og forbedrede proporsjoner i tillegg til uttrykksfull styling – alt for å gjøre livet litt enklere.

En lavere innstegshøyde gjør inn- og utstigning mer komfortabelt for sjåfør og passasjerer. Mens den elektriske parkeringsbremsen (EPB) og rattmontert girspak gjør det enkelt og komfortabelt å flytte seg på tvers av og rundt fronten av førerhytten.

Å komme seg inn og ut av en garasje – hjemme eller på arbeidsplassen – er også enda enklere nå. Kjøretøyets totale høyde er redusert med 50 mm, noe som gjør den lavere enn 2 m.

Og når du først er inne, er det på tide å nyte turen. Den nye kjørestillingen gir Transit Custom en mer personbilaktig følelse, samtidig som den opprettholder utmerket sikt.

Bilen som vises har tilbehør.

Transit Custom Limited L1 H1 varebil i karosserifargen Grey Matter premium, vist med 17-tommers to-eikers felger i lettmetall med fargen Carbonised Grey (ekstrautstyr).



BYGGET FOR STORE UTFORDRINGER

For å hjelpe deg med å kjøre med bedre kontroll under vanskeligere og uforutsigbare forhold, er Transit Custom nå tilgjengelig med firehjulsdrift. Firehjulsdriftssystemet bidrar til å holde kjøretøyet trygt plantet på overflaten, fra våte veier til løse grusspor på arbeidsplassen, samt snø og is. Tilgjengelig med en 136 HK 8-trinns automat, eller en mer kraftfull 8-trinns automat 170 HK.



Ny 8-trinns automatgirkasse

Leverer god kraft med sømløs giring, og bidrar til å optimere kjøreturen.



Fast og avtagbart tilhengerfeste

Tilhengerfestet (ekstrautstyr) er ideelt for å taue store gjenstander på opptil 2,5 tonn (maks.)*, og er designet for å være fullt kompatibelt med kjøretøyets elektriske system.

*Selv ved tauing må bruttotogmassen (GTM) ikke overskrides. Bilen som vises har tilbehør.

Transit Custom Limited L1 H1 vare AWD i karosserifargen Moondust Silver metallic (ekstrautstyr), vist med 17-tommers to-eikers felger i lettmetall med fargen Carbonised Grey (ekstrautstyr).





1 UTFORSK

SERIØS NÅR DET GJELDER SIKKERHET

Ford vet at varebil din er levebrødet ditt. Det er derfor vi har implementert flere systemer som, når de er aktivert, varsler deg dersom kjøretøyet blir tuklet med eller ikke er der det skal være.

Hellningsvarsel* oppdager om kjøretøyet har blitt jekket eller løftet mens tenningen er av.

Kollisjonsvarsler* varsler deg hvis et kjøretøy har mottatt et detekterbart sammenstøt mens det var på depotet.

Inkonsekvent plassering-varsler* overvåker plasseringsendringer mellom da kjøretøyet ble slått av og neste tenning.

Sikkerhetsvarsler*† gir deg beskjed dersom en dør har blitt åpnet når den ikke skulle blitt det.

*Krever et Ford Telematics-abonnement. †Tilgjengelig med FordPass Pro og FordPass.

DIESELKRAFT

Fra kraft og dreiemoment til effektivitet og raffinement. Hver motor i Ford EcoBlue diesel-serien er optimalisert for å møte dine mest krevende behov og de strenge Euro

6.2-utslippsstandardene. En rekke drivstoffbesparende teknologier, inkludert* dekk med lav rullemotstand og et nytt 8-trinns automatgir, noe som gir større effektivitet enn noen gang før.

*Noen av funksjonene som er oppført ovenfor er ekstrautstyr/tilbehør, mot tillegg i prisen, og er ikke nødvendigvis tilgjengelige på alle modeller. Det henvises til spesifikasjonstabellene, eller snakk med din forhandler av Ford Nyttkjøretøyer for å få mer informasjon.

**WLTP-tall. For mer informasjon, se seksjonen Drivstoff og ytelse.

Merk For ytterligere informasjon om drivstofføkonomi og utslipp, se spesifikasjons-avsnittet.

EFFEKTIV

2,0-liters Ford EcoBlue 110 HK dieselmotor. (kun manuell)

Tilbyr enestående drivstoffeffektivitet (fra 7,1 l/100 km kombinert) med utmerkede kjøreegenskaper.



110 HK, 81 kW, 310 Nm
Fra 181g/km**

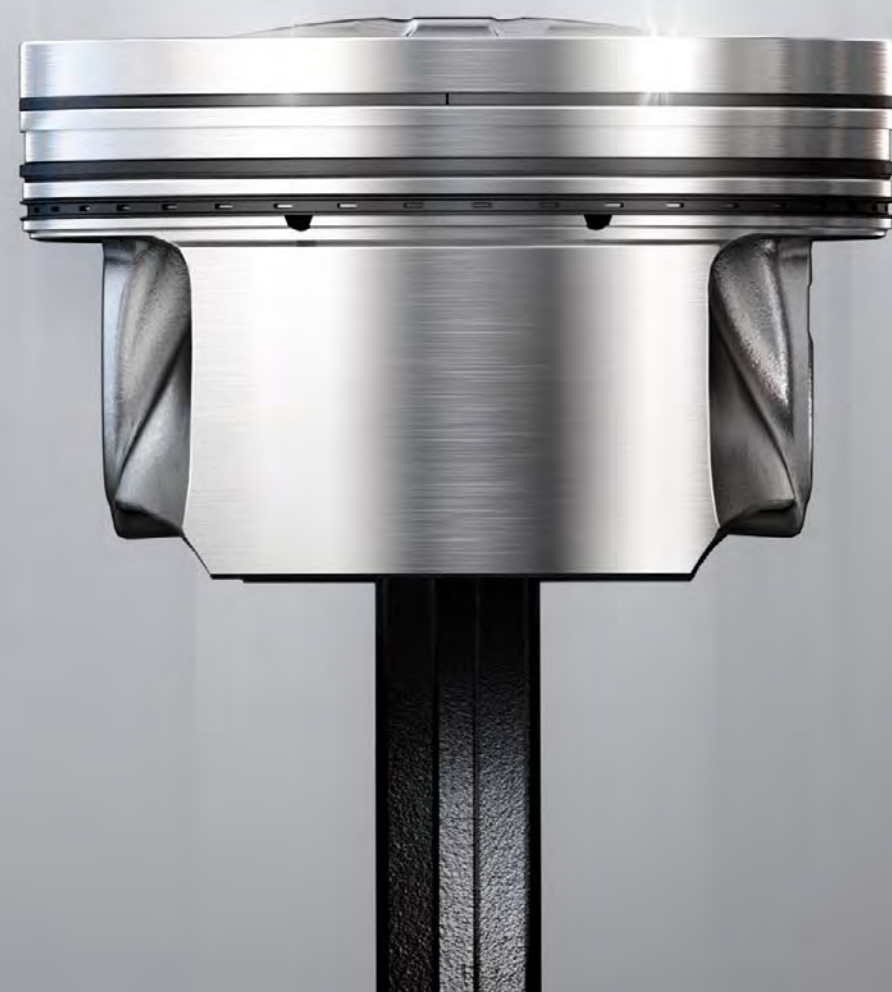

FLEKSIBEL

2,0-liters Ford EcoBlue 136 HK dieselmotor. (kun som AWD automat)

Finner en balanse mellom å levere den ekstra kraften og dreiemomentet som er nødvendig for å forbedre brutto vogntogvekt (GTM), uten at det går ut over utslippene.



136 HK, 100 kW, 360 Nm
Fra 220g/km**



PÅSTÅELIG

2,0-liters Ford EcoBlue 150 HK dieselmotor

Ideell når lasterommet regelmessig er fullt eller sleper lettere til middels last, men likevel holder økonomien optimalisert. (Bare manuell)



150 HK, 110 kW, 360 Nm
Fra 188g/km**

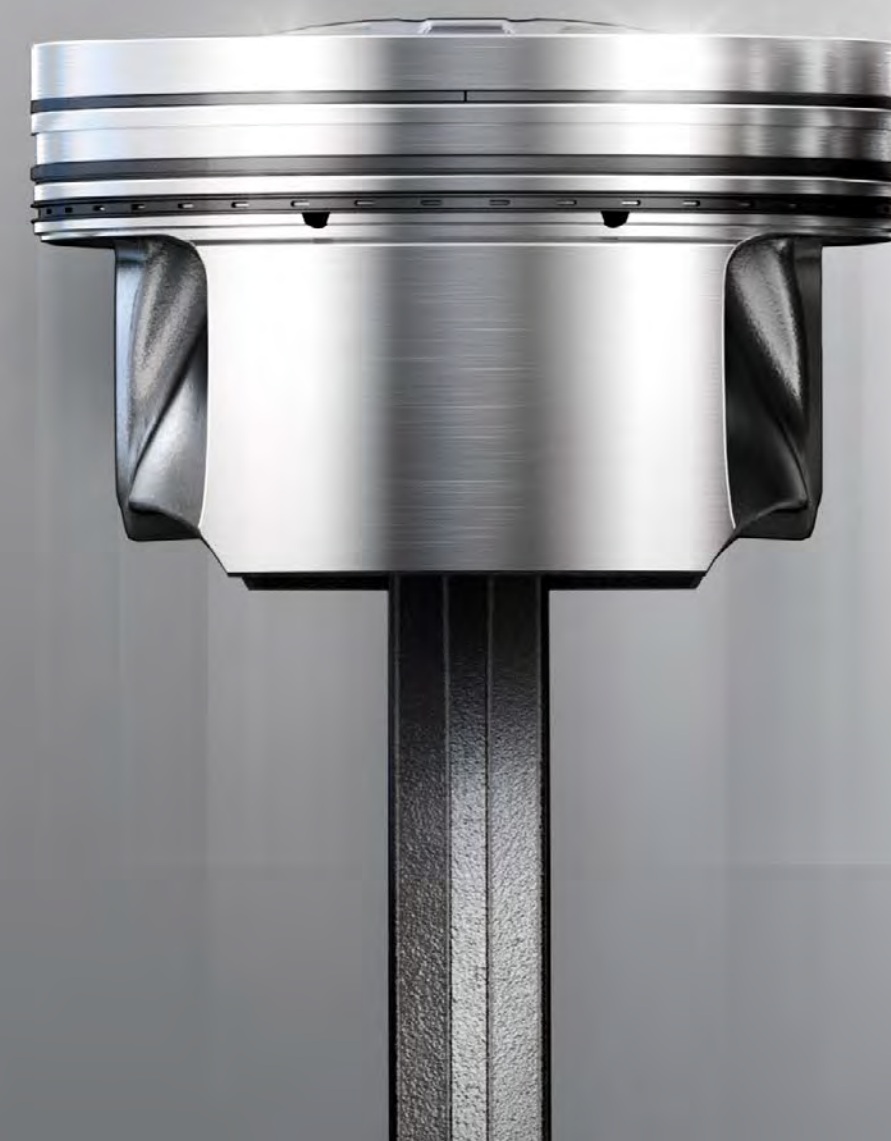

KRAFTIG

2,0-liters Ford EcoBlue 170 HK dieselmotor. (kun automat)

Den kraftigste motoren i serien. Dens hardtarbeidende karakter gjør den ideell for flytting av tung last og tauing, samtidig som den leverer enestående drivstoffeffektivitet. (Kun automat)



170 HK, 125 kW, 390 Nm
Fra 201g/km**



1 UTFORSK

LASTEKAPASITET OG NYTTELAST

Fleksible Transit Custom vare er tilgjengelig i en rekke konfigurasjoner for å møte dine behov for nyttelast. Enten du bruker mesteparten av tiden din på å kjøre gjennom byen eller reise fra sted til sted, hjelper en rekke setealternativer, akselavstander og nyttelastfunksjoner deg med å få alt til å fungere problemfritt.

Med mellom 5,8 m³ (L1 H1) og 9 m³ (L2 H2) plass i lasterommet, kan du komfortabelt frakte enten tre europaller* i L1-variantene eller opptil fire europaller i L2-variantene.

*En standard enkelt europall måler 1200 mm x 800 mm x 144 mm.



L1

L2



H1



TOTALVEKT

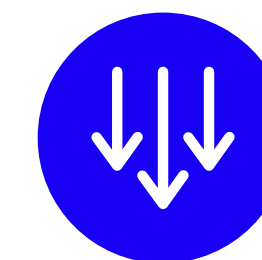

NETTO
NYTTELAST

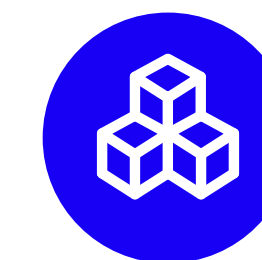

VOLUM

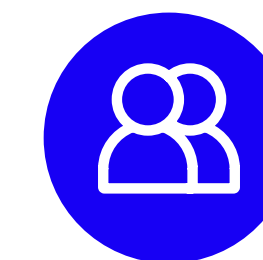

SETER

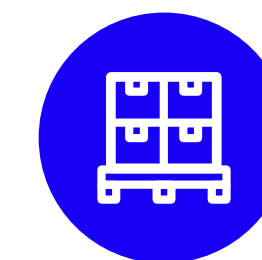

PALLER

L1 H1

3025-3225 KG

1093-1255 KG

5,8 M³

2-3

3

L2 H1

3025-3225 KG

1047-1209 KG

6,8 M³

2-3

4

1 UTFORSK

VALGBARE KJØREMODIER

Et utvalg av kjøremodier inkluderer Normal, Eco og våt/glatt. Systemet justerer ulike innstillinger, inkludert gassrespons, noe som bidrar til å gjøre kjøringen enklere under visse forhold.



ELEKTRISK PARKERINGSBREMS

Akkurat som et premiumkjøretøy lar en enkel bryter midt på konsollen deg enkelt aktivere parkeringsbremsen uten å måtte strekke deg. Ideelt når du stopper på trange steder og ikke kan risikere å rulle forover eller bakover. Dessuten frigjør den elektriske parkeringsbremsen mer plass, slik at du lettere kan bevege deg rundt eller på tvers av forsiden av førerhytten.

NØKKELFRI ADKOMST

Transit Custom bidrar til å gjøre livet litt enklere. Gå mot kjøretøyet ditt og Ford nøkkelfritt system registrerer tilstedeværelsen av nøkkelenheten din, selv om den er i lommen eller vesken, og låser opp alle dører. Ideell når du tar morgenkaffen.



1 UTFORSK

NØKKELFRI START

Når du tar plass i setet, er det ikke behov for en tenningsnøkkel. Bare trykk på Ford Power-startknappen og du er klar til å kjøre. (Standard)



LED-HOVEDLYS

Transit Custom ser imponerende ut fra alle vinkler, og mest av alt fra forsiden. LED-hovedlys gir ekstra trygghet med utmerket belysning under alle forhold. Mens LED-kjørellys gir et mer dynamisk utseende.

ELEKTRONISK KLIMAANLEGG MED TO TEMPERATURSONER

Både sjåføren og passasjerer foran kan regulere temperaturen etter eget ønske – noe som bidrar til å garantere individuell komfort.



SYNC 4

På nye Transit Custom er SYNC 4 med en 13-tommers skjerm standard. Trådløs Apple CarPlay og Android Auto* gir deg sømløs tilgang til musikken din og kart, samt noen av favorittappene dine. Systemet kan enkelt kontrolleres via en håndbevegelse eller håndfri stemmekontroll, slik at du på tryggere vis kan diktere tekstmeldinger eller snakke med kolleger, familie og venner.

Tilkoblet navigasjon† (valgfritt abonnement, og gratis de første tolv månedene**) lar deg planlegge reisen mer effektivt ved å gi sanntids trafikkoppdateringer, værinformasjon, drivstoffstopp og priser, samt tilgjengelig parkering på destinasjonen.

Ford Power-Up-oppdateringer holder kjøretøyets systemer i utvikling ved å oppgradere programvaren trådløst – noe som forbedrer funksjonaliteten uten å forstyrre dagen din.

Merk Full SYNC 4 smarttelefonintegrering er kun tilgjengelig med iPhone 5/Android 5.0 (Lollipop) eller høyere versjoner. Noen SYNC 4-funksjoner krever datatilkopling, slik at mobildatakostnader kan tilkomme. For å finne ut om Apple CarPlay og Android Auto er tilgjengelig der du bor, kan du gå til de offisielle nettstedene for å få oppdatert informasjon.

*Ikke kjør når du blir distraheret. Bruk talestyrte systemer når det er mulig, ikke bruk håndholdte enheter under kjøring. Noen funksjoner kan være sperret når bilen er i gir. Ikke alle funksjoner er kompatible med alle telefoner.

†Etter den første 12-måneders prøveperioden med Tilkoblet Navigasjon betales en abonnementsavgift. Tilkoblet navigasjon bruker tilkoblede kjøretøydata (som kjøre- og posisjonsdata) som deles gjennom FordPass Connect. Datadeling med Ford kan administreres gjennom innstillingene i kjøretøyet, men dette kan påvirke de tilgjengelige tjenestene.

**Fra garantiens startdato.

Transit Custom Limited L1 H1 varebil.



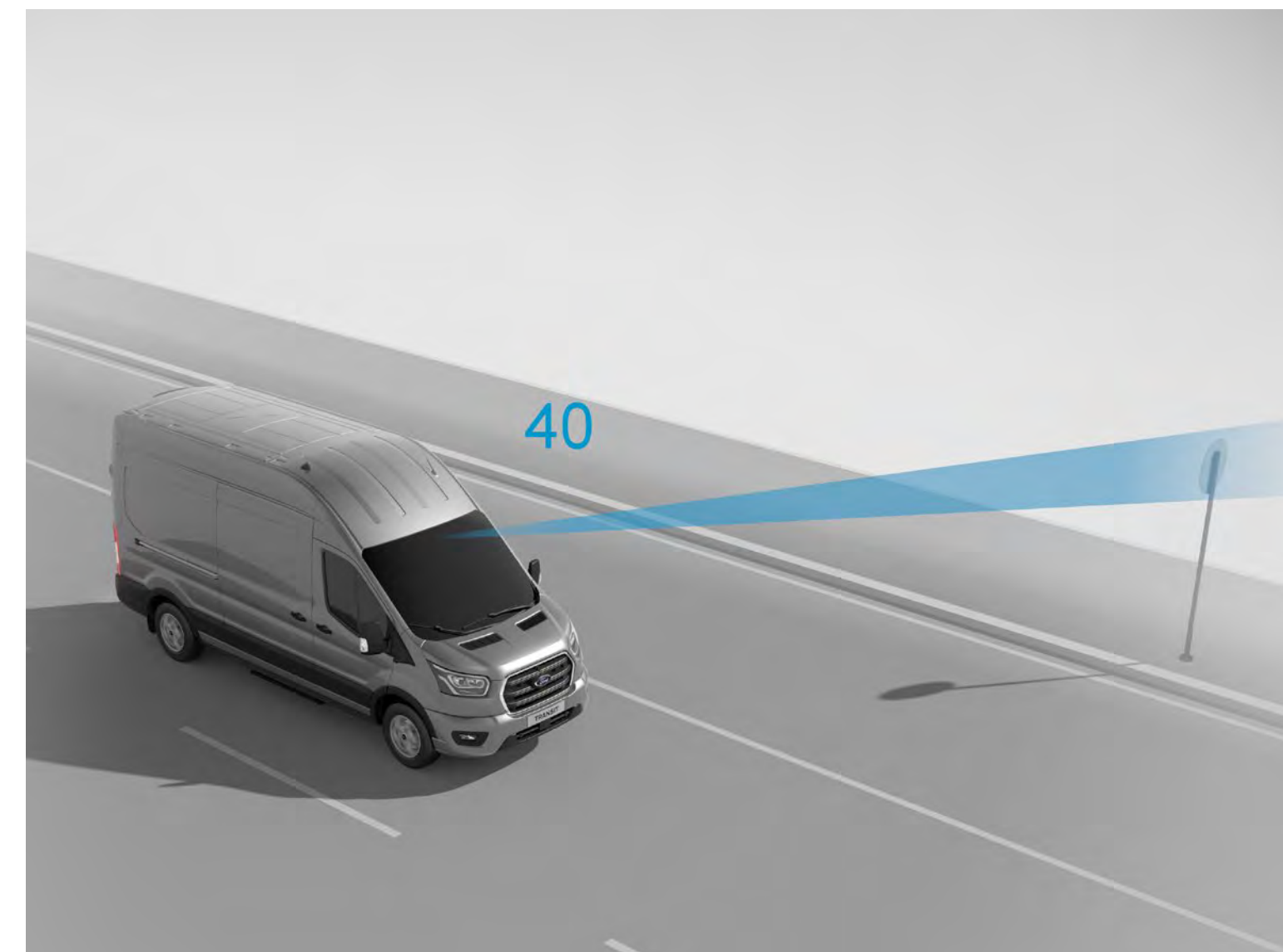
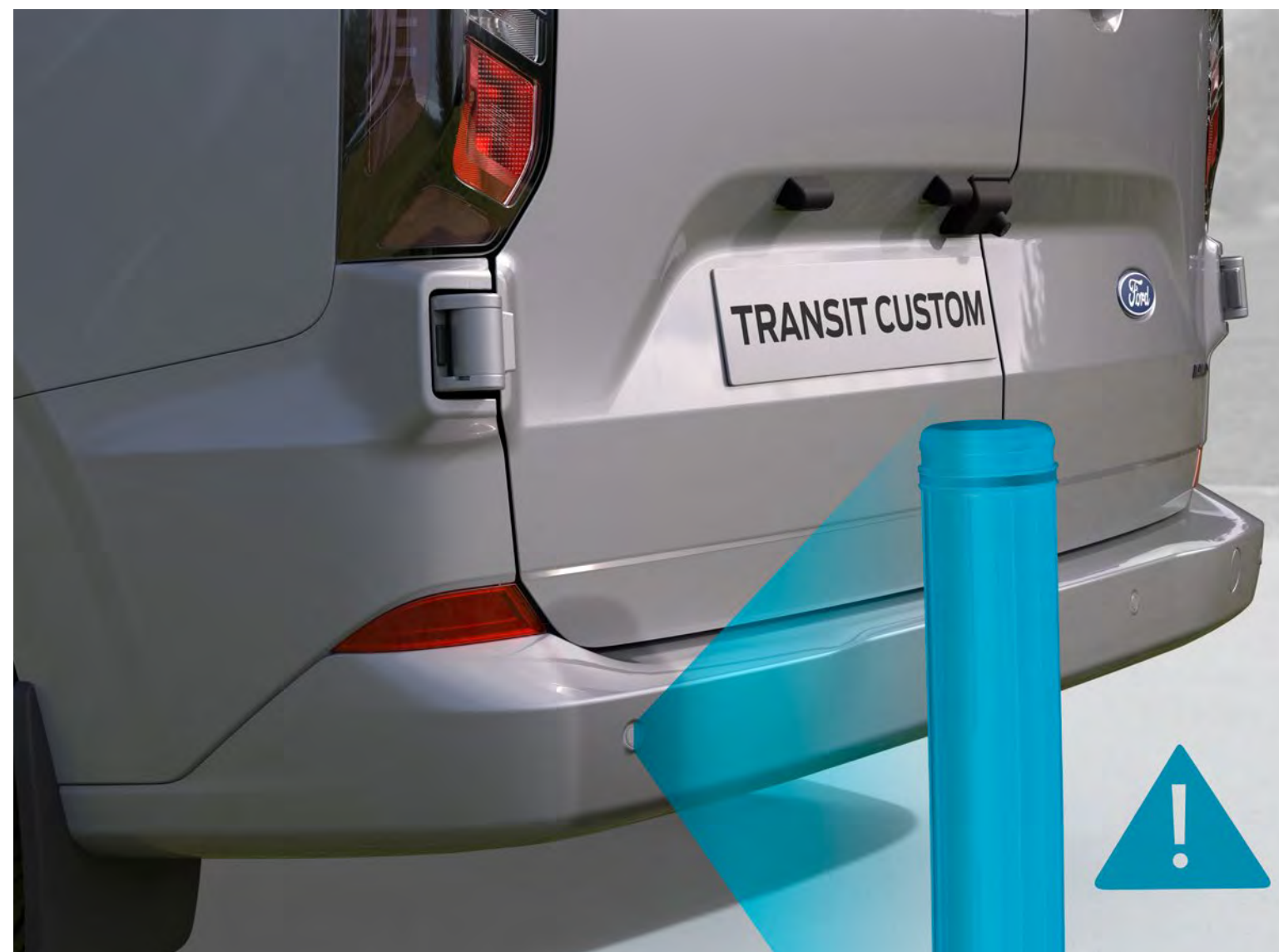
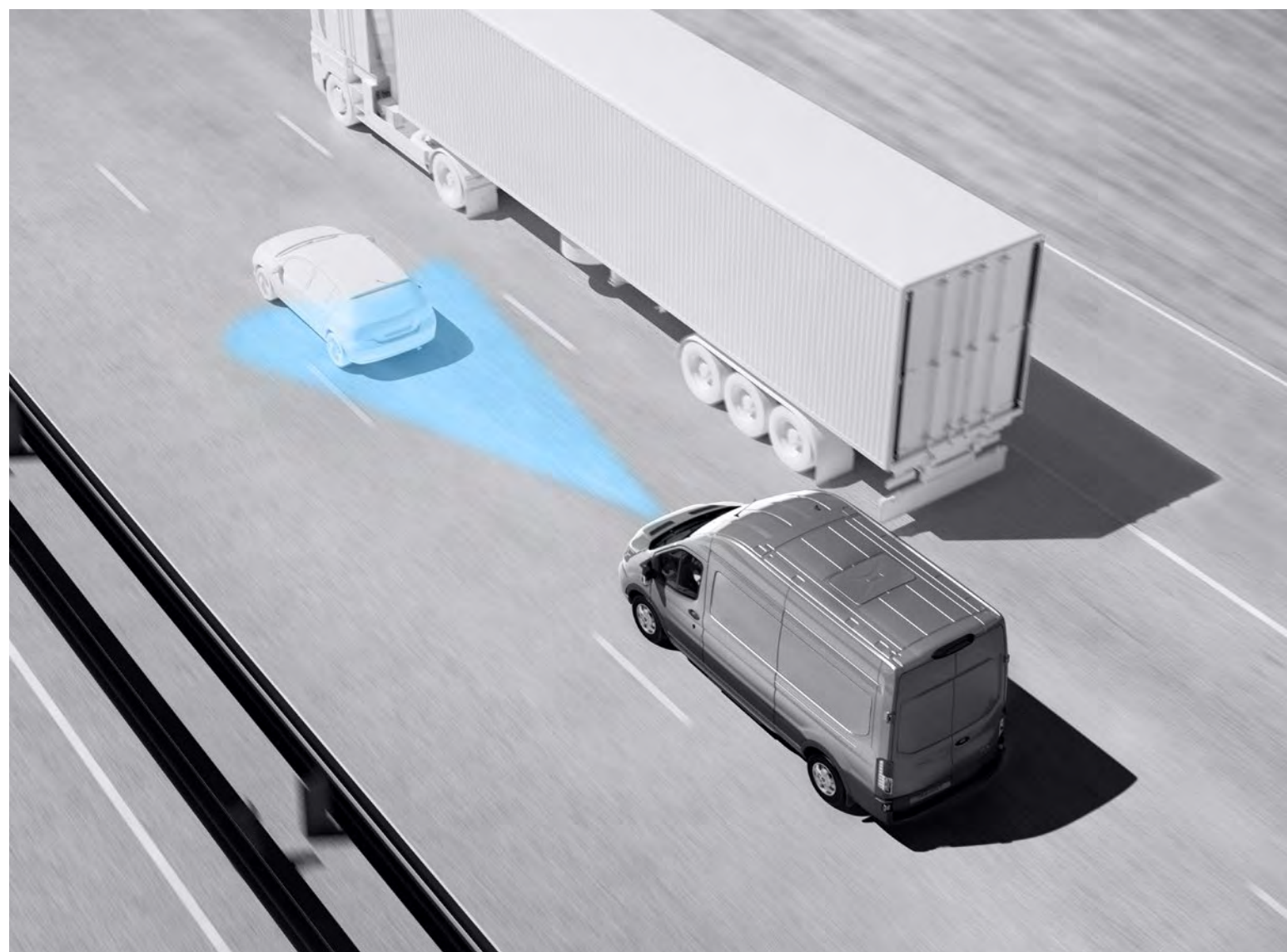

INTELLIGENT ADAPTIV CRUISEKONTROLL^{Ø1)}

Dette uvurderlige systemet hjelper til med å fjerne stresset med tung trafikk. Ved å bruke informasjon fra satellittnavigasjon kombinert med trafikkskiltgjenkjenning^{Ø1)} kan det identifisere den gjeldende fartsgrensen. Systemet kan deretter automatisk justere kjøretøyets hastighet for å holde deg innenfor den oppdagede grensen. (Ekstrautstyr)

PARKERINGSSENSORER BAK^{Ø1)}

Transit Custom har et flott design, og vi ønsker å hjelpe deg med å holde det slik. Ryggekamera med parkeringssensorene bak hjelper deg når du avgjør avstanden mellom kjøretøyet og eventuelle hindringer. Og når sensorene oppdager en gjenstand, aktiveres en hørbar advarsel, som blir stadig sterkere jo nærmere du kommer. (Standard)

TRAFIKKSKILTGJENKJENNING^{Ø1)}

Enten skiltene er i veikanten eller over den, permanente eller midlertidige, kan trafikkskiltgjenkjenning^{Ø1)} identifisere dem. Et ikon med det hastighets- eller ikke-forbikjøringsskiltet vises på instrumentpanelet og endres hver gang du angir en ny grense, slik at du holder deg fullt informert om hver reise. (Standard)

^ØBruker sensorer. ¹⁾Førerassistansefunksjon. **Merk** Førerassistentfunksjonene er supplerende og erstatter ikke nødvendigheten av å følge med på og bedømme trafikken og styre bilen.

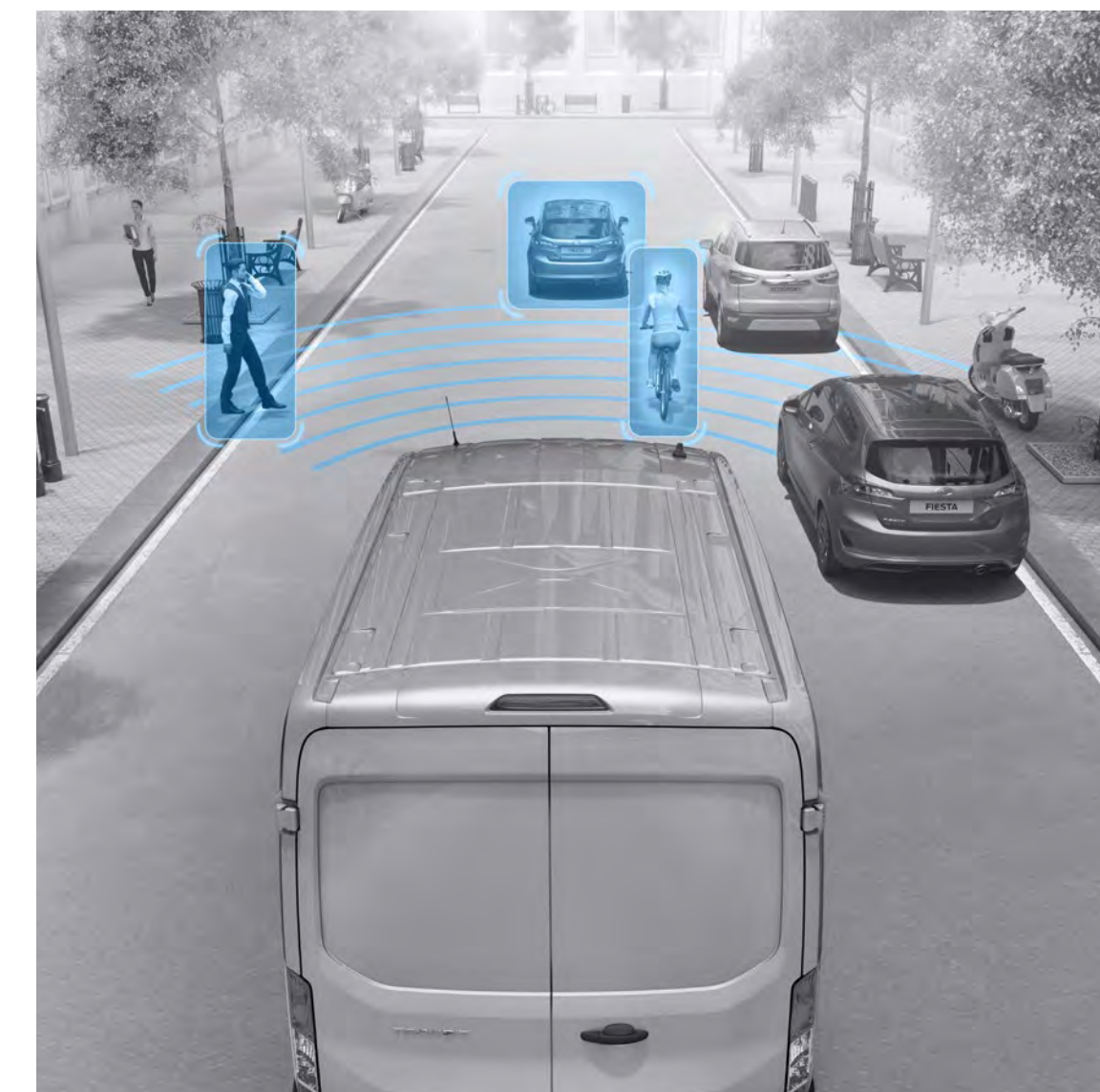
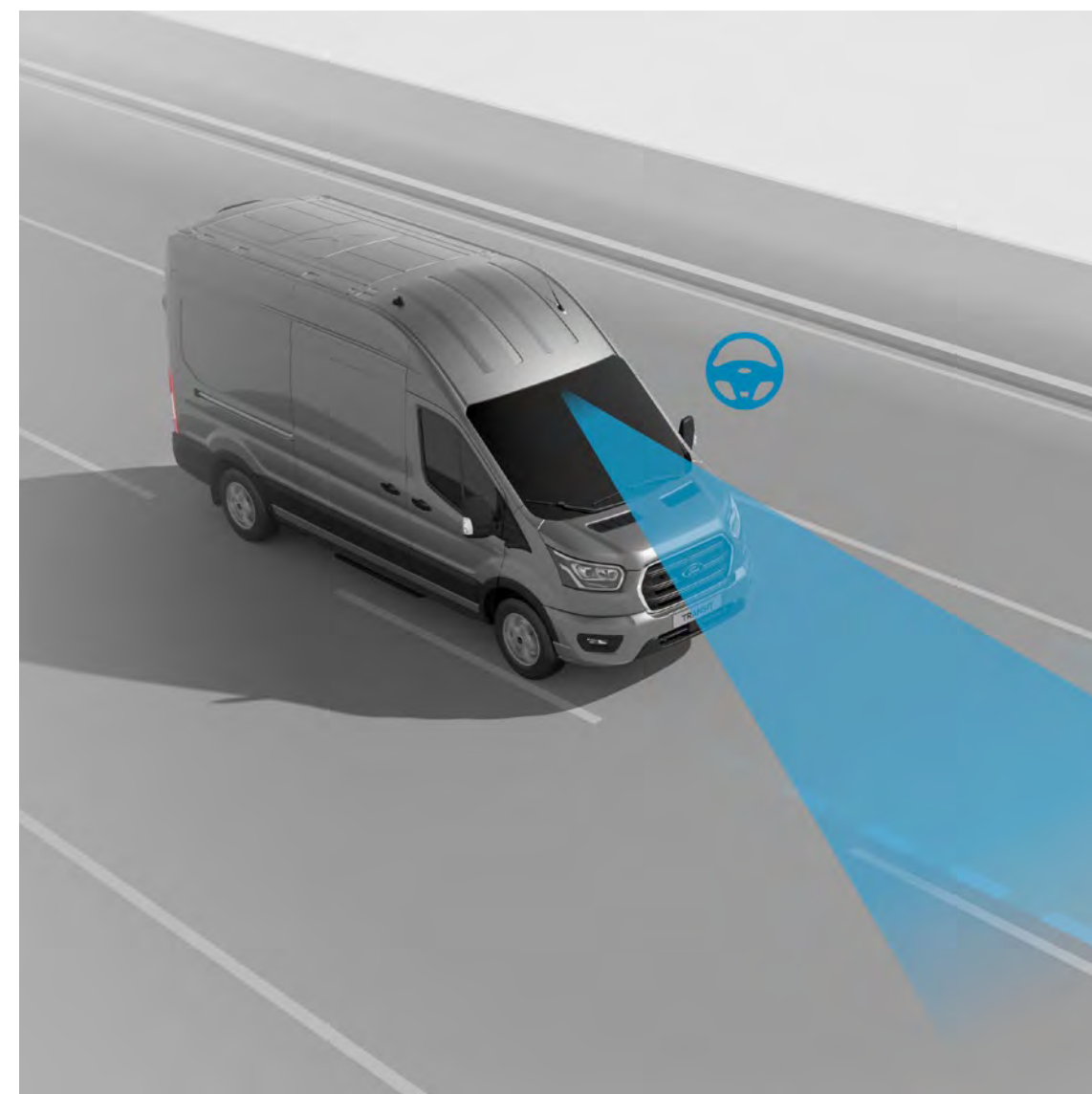
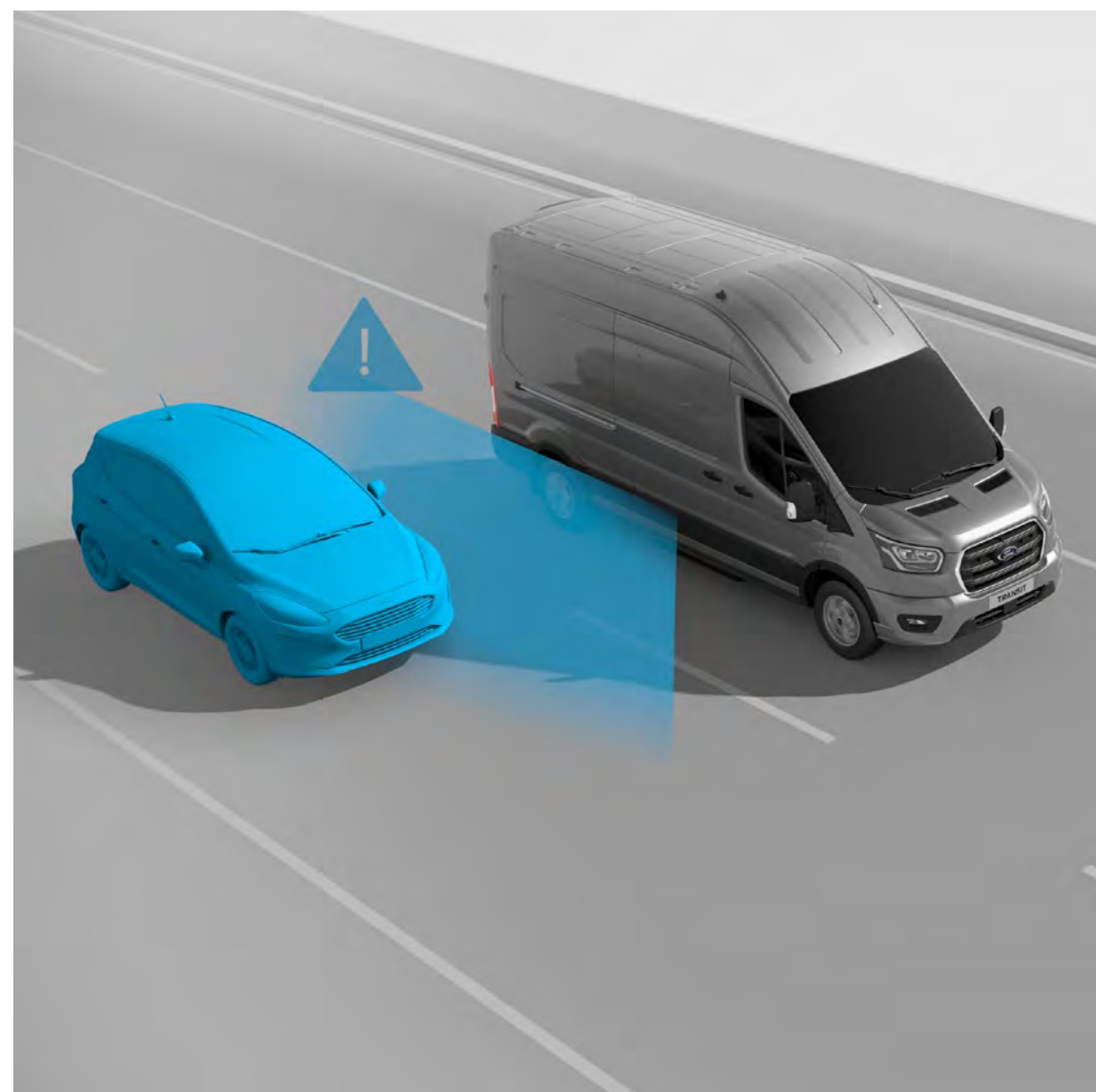

ELEKTRONISK STABILITETSKONTROLL (ESC)^{Ø2)}

Systemet registrerer når du er i ferd med å få en skrens eller sladd ved automatisk regulering av bremsenes og motorens effekt. Antispinn^{Ø2)} bidrar også til å eliminere overdreven hjulspinning for å optimalisere grepet. (Standard)

BLINDSONE-SYSTEM^{Ø2)}

Advarer når du starter en manøver og et kjøretøy har kommet inn i eller er på vei inn i blindsonen din – systemet vil deretter fortsette å lede kjøretøyet tilbake i filen. (Ekstrautstyr)

FILSKIFTESYSTEM^{Ø2)}

Når du nærmer deg feltmarkeringer uten å bruke blinklys, vil en advarsel signaliseres gjennom rattet. Hvis du ikke reagerer, vil Filholder^{Ø2)} bruke styremoment for å holde deg trygt innenfor den merkede kjørebanelen. (Standard)

KRYSSYSTEM MED FOTGJENGERVARSLING^{Ø2)}

Dette systemet bruker kamera- og radarsensorteknologien som brukes av antikollisjonssystemet med automatisk nødbremsing for å oppdage møtende trafikk når du svinger til venstre. Hvis det er fare for kollisjon med et møtende kjøretøy eller en passerende fotgjenger, kan kjøretøyet varsle sjåføren og aktivere bremsene. (Standard)

^ØBruker sensorer. ²⁾Sikkerhetsfunksjon.

GRUNNLEGGENDE OM FORD TELEMATICS

Ford Telematics Essentials[‡] er et gratis nettbasert flåtestyringsverktøy som gir tilgang til helsedata for kjøretøy, servicehistorikk og booking av service, reparasjon og vedlikehold direkte til forhandler.

Designet for flåter av alle størrelser, med mer effektiv vedlikeholdsplanlegging. Og med inkludert tilgang til FORDLive, kan du også dele data direkte med forhandleren din for smartere og raskere reparasjoner.



Komplementært og tilkoblet

Det er det ideelle verktøyet for mellomstore til store flåteoperatører, og lar deg overvåke daglige nødvendigheter uten kostnad. Tilgjengelig for alle biler med et FordPass Connect-modem.



Lås opp helsedata

Du kan identifisere problemer før de blir problemer og holde flåten i bevegelse ved hjelp av alt fra produsentens diagnosekoder med foreslåtte handlinger og tilbakekallingsinformasjon, til tilpassede vedlikeholdsplaner basert på oljelevetid, motortimer, tid og kjørelengde.



Koble til FordLive

Når du gir tillatelse, kan ditt autoriserte Ford-verksted se helsedataene for bilen din, slik at forhandleren proaktivt kan bestille deler, flagge annet kommende vedlikehold og avtale den beste tidsplanen for å maksimere oppetiden din.

[‡]Ford Data Services og Ford Telematikk er tilgjengelig for Ford-biler med et FordPass Connect-modem eller et Ford plug-in-modem. Kun flåte-/bedriftskunder. Abonnementsavgifter og vilkårene for Ford Connected Service gjelder.

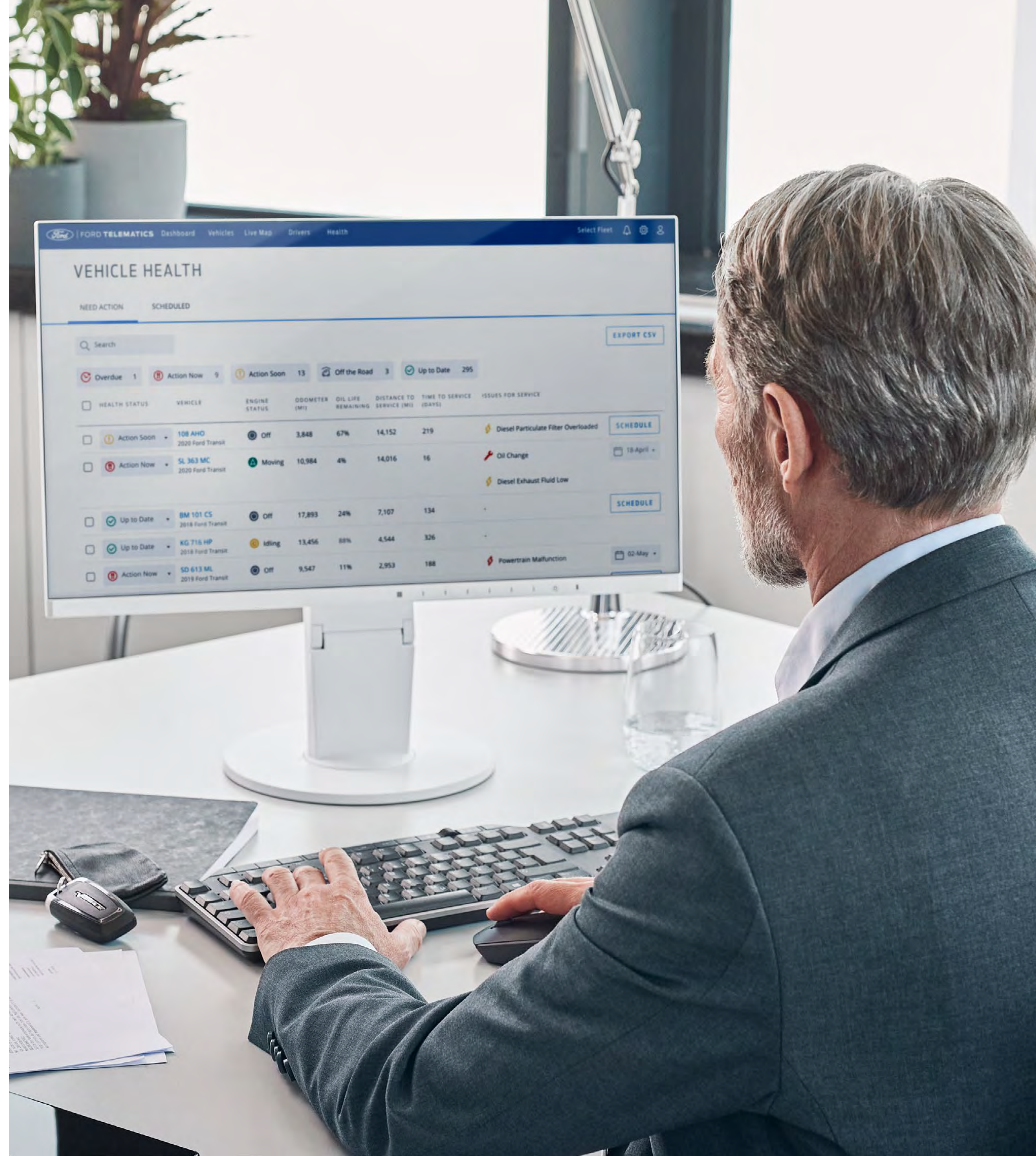

FORD TELEMATICS

Dette utvalget av nytteverktøy, varsler og kjøretøyinnsikt er tilgjengelig for flåter av alle størrelser, og lar deg overvåke kjøretøyenes ytelse, holde oversikt over hvor de kjører, hvordan de brukes og hvordan de kjører.



Forbedre ressursutnyttelsen

Hold oversikt over kjøretøyene i flåten din med GPS-sporing og geofencing-funksjoner. Å vite nøyaktig hvor alle kjøretøyene er til enhver tid, hjelper deg med å planlegge mer effektivt, og få mest mulig ut av teamet ditt.

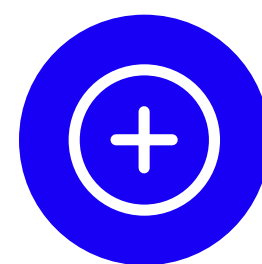

Maksimer kjøretøytilgjengeligheten

Motta proaktive varsler om kjøretøyets tilstand, slik at du kan planlegge fremover og ligge i forkant. Arbeidsflytverktøy hjelper deg med å planlegge tjenester på forhånd, unngå kostbare, uventede reparasjoner og redusere driftsavbrudd.



Hold deg oppdatert, alltid

Vi tilbyr også Ford Telematics Drive-appen, som gjør det mulig for sjåfører å koble seg til et kjøretøy i flåten din. Sjåfører gir flåtelederen informasjon om kjøretøyets trafikkdyktighet, ved å fylle ut kjøretøysjekkliste eller ved å rapportere eventuelle vedlikeholdsproblemer, alt via appen.



Optimaliser driftskostnadene

Med muligheten til å overvåke drivstoff-/energiforbruket på tvers av kjøretøyene dine, kan du identifisere forbruksområdene og årsakene – slik at du kan forbedre effektiviteten, noe som kan hjelpe deg med å spare penger gjennom kjøretøyets levetid.



Beskytt flåten din

Administrer flåte- og sjåførsansvar hver dag. Du kan motta en rekke varsler, inkludert forhåndspåminnelser, eller en advarsel hvis en sjåfør ikke bruker sikkerhetsbeltet. Dette hjelper deg med å handle raskt for å beskytte driften.



Forbedre sjåførens atferd

Sjåførene dine spiller en nøkkelrolle i driften, og det er derfor Ford Telematics nå inkluderer veiledning i kjøretøy. Dette systemet gir også verdifull innsikt i føreradfærd. Du informeres også om sjåførmulighetene for å øke effektiviteten, redusere forbruket og forbedre samsvaret.

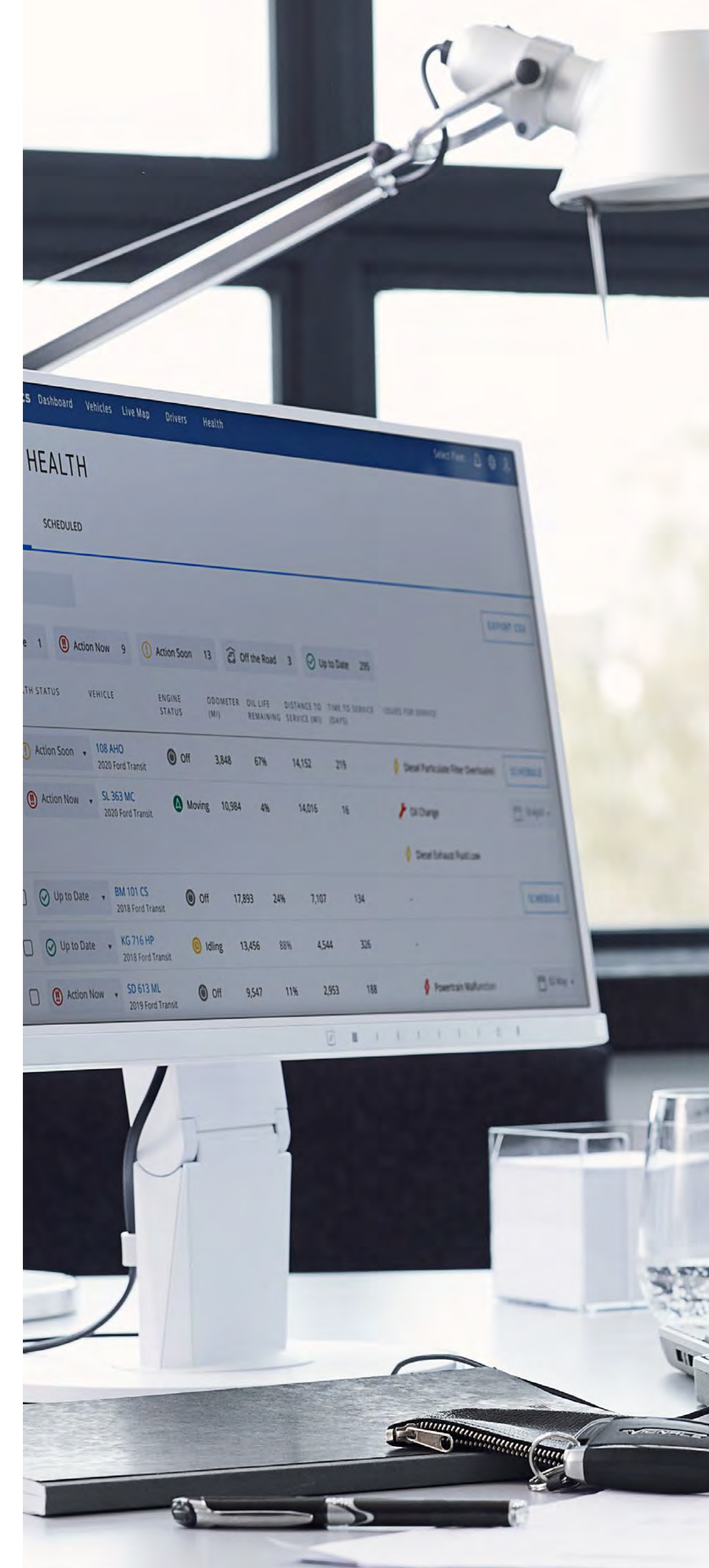

1 UTFORSK

FORDPASS PRO

Enten du utfører arbeidet med én firmabil eller må holde greie på så mange som fem, gir FordPass Pro deg verktøyene du trenger for sørge for at de er friske, sikre og går problemfritt. Bare last ned FordPass Pro fra App Store eller Google Play.



Helsevarsler

Motta varsler for viktig informasjon om kjøretøyets tilstand, for eksempel oljelevetid og dekktrykk.



Flåtehelsetilstand på kart

Kontroller plasseringen og helsestatusen til alle kjøretøyene dine på ett enkelt kart ved starten og slutten av arbeidsdagen.



Fjernstart*

Ideell for kalde og frostfulle morgener, hvor du med fjernstart kan starte opp motoren og tine frontruten før arbeidsdagen begynner.



Fjernbetjent låsing og opplåsing

Kontroller om et kjøretøy er sikkert, og lås eller lås det opp gjennom fjernstyring – inkludert separat soneopplåsing for kabin- og lastedører.



SecuriAlert

Gir en økt sikkerhetstilstand utover kjøretøyets alarmsystem. Hvis det oppdages at noen får tilgang på kjøretøyet ditt, selv med en stjålet eller duplisert nøkkel, vil du bli varslet.



Veiassistanse

Hold flåten i gang med veiassistanse når og hvor du trenger det (kun tilgjengelig med et aktivt abonnement på veiassistanse).



Nettbasert bestilling av service

Sjekk forhandlerens tilgjengelighet og bestill service direkte gjennom appen.

Merk FordPass Pro er en gratisapp som er kompatibel med utvalgte smarttelefonplattformer og er tilgjengelig via nedlasting. Fremtidige funksjoner kan medføre kostnader og overføring av meldinger og data kan koste penger. FordPass Pro er tilgjengelig i utvalgte markeder. Kontakt din Ford-forhandler for detaljer.



STØTTENDE ABONNEMENTER

Din nye Ford Transit Custom har en rekke verdifulle tilkoblingsfunksjoner som vil bidra til å holde virksomheten i gang – noen av dem er gratis de første tolv månedene.

FORDPASS PRO

TILKOBLET NAVIGASJON

Med den nyeste trafikkinformasjonen, inkludert lokal fareinformasjon, levert fra skyen direkte til kjøretøyet ditt, kan du planlegge fremover og unngå forsinkelser. Trinnvis veiledning gis gjennom lyd eller navigasjonsskjermen – som også viser kostnadene for å fylle drivstoff mens du er på farten. (Gratis i tolv måneder)

FORD TELEMATICS

FORD TELEMATICS

Hvis du opererer mer enn fem biler, kan du administrere dem mer effektivt med Ford-telematikk. De fordelaktige funksjonene hjelper deg med å overvåke kjøretøyets ytelse, hvor de kjører, hvordan de brukes og hvordan de kjører.

FORD DATA SERVICES

Gled deg over kjøretøydata av produsentkvalitet enten til din egen telematikkapplikasjon eller via din valgte leverandør av telematikktenester. Tilgjengelige data inkluderer kjøretøyets helsestatus og varsler, kjøretøyets plassering, drivstoffovervåking og kjøreinnsikt.

TILKOBLET NAVIGASJON

Med den nyeste trafikkinformasjonen, inkludert lokal fareinformasjon, levert fra skyen direkte til kjøretøyet ditt, kan du planlegge fremover og unngå forsinkelser. Trinnvis veiledning gis gjennom lyd eller navigasjonsskjermen – som også viser kostnadene for å fylle drivstoff mens du er på farten. (Gratis i tolv måneder)

2 VELG

Tilgjengelig i 2 lengder og flere motorvalg. Å finne det rette kjøretøyet for virksomheten din kunne ikke vært enklere.

UTSTYRSVERSJONER-OVERSIKT



Trend

Trend (som er innstegsvarianten) er en meget godt utstyrt versjon. Her er bla. SYNC 4 med 13 tommer berøringsskjerm, elektronisk klimaanlegg, parkeringssensorer foran og bak, ryggekamera, automatisk nedblending av hovedlys mm. standard.



Limited

Limited inkluderer bla. 16-tommers aluminiumsfelger, nøkkelfri inngang, LED-hovedlys og kledning i varerom - full høyde.

2 VELG

TREND

Viktig utstyr

- SYNC 4 med 13" skjerm
- 5G modem
- Klimaanlegg, elektronisk
- Dekktrykksovervåking
- Regnsensor
- Easy-fuel drivstoffylling uten tanklokk
- Skyvedør høyre side
- El.vindusheiser fører/passasjer
- Oppvarmet frontrute
- El.oppvarmede og justerbare sidespeil
- 16" stålfelg
- ABS/ESC/Roll Stability Control
- FordPass Connect
- Parkeringssensor foran og bak
- Valgfri kjøremodus
- Cruisekontroll

- Låsbart hanskerom
- Drivstoff/Kupevarmer m/ timer
- LED kjørellys
- Automatisk nedblending av hovedlys
- Kurvelys
- Elektrisk parkeringsbrems
- Doble "heavy duty" batterier (H7)
- Kollisjonsvarsler med autobrems
- Veikryss assistent
- Filholder/varsler
- Tretthetsvarsler
- Advarsel mot kjøring i feil kjøreretning
- Skiltgjenkjenning
- Gjennomlastningsluke for lange gjenstander

UTSTYRSVERSJONER

- LED-lys i varerom
- Digitalt ryggekamera
- 2 fjernstyrte nøkler
- Nøkkelfri startknapp
- Lengde/høydejusterbart ratt

Motorer

Diesel

- 2,0 l Ford EcoBlue 110 HK (81 kW) manuell FWD
- 2,0 l Ford EcoBlue 136 HK (100 kW) automat AWD
- 2,0 l Ford EcoBlue 150 HK (110 kW) manuell FWD
- 2,0 l Ford EcoBlue 170 HK (125 kW) automat FWD
- 2,0 l Ford EcoBlue 170 HK (125 kW) automat AWD



Elektronisk klimaanlegg

Låsbart hanskerom

2 VELG

LIMITED

Viktig utvendig utstyr i tillegg til Trend

- Fargetilpasset støtfanger foran og bak
- Fargetilpassede sidespeil og dørhåndtak
- El. innfellbare sidespeil
- Kledning i varerom - full høyde
- Gulvbelegg i varerom
- 16" aluminiumsfelger
- Kollisjonspute passasjersiden m/deaktivering

- Ekstra sterke LED-lys i varerom med arbeidslys bak bilen
- LED hovedlys
- Nøkkeløs inngang
- Brilleholder førersiden

UTSTYRSVERSJONER

Motorer

Diesel

- 2,0 l Ford EcoBlue 170 HK (125 kW) automat FWD
- 2,0 l Ford EcoBlue 170 HK (125 kW) automat AWD



Elektrisk betjente forvinduer

Sensico®-trukket ratt

Sensico®-trukket girspakkule

3 TILPASNING

Vær kreativ eller gjenspeil
forretningspersonligheten din
med et utvalg av livlige og
klassiske farger.



Artisan Red[†]
Metallic*

FARGER



Blazer Blue



Agate Black
Metallic*



Magnetic
Metallic*



Frozen White



Chrome Blue
Metallic*



Moondust Silver
Metallic*



Race Red



Grey Matter[†]

Merk Illustrasjonene er bare ment å gjengi farger, og avspeiler ikke nødvendigvis gjeldende utstyrsspesifikasjon. Farger og setetrekk som gjengis i denne brosjyren, kan avvike noe fra de faktiske fargene på grunn av begrensninger i trykkeprosessen.

*Metallic er ekstrautstyr, tilgjengelig mot tillegg i prisen.

[†]Ikke tilgjengelig for Trend.

ROBUSTHET I ALLE DETALJER

En flertrinns lakkeringsprosess bidrar til å sikre at Transit ser best mulig ut i årene som kommer.

Fra karosserieksjoner med voksinnspøyting i stål til det slitesterke toppstrøket, er robusthet bygget inn i alle lag. En 12-års garanti mot gjennomrustning gir deg ytterligere trygghet.

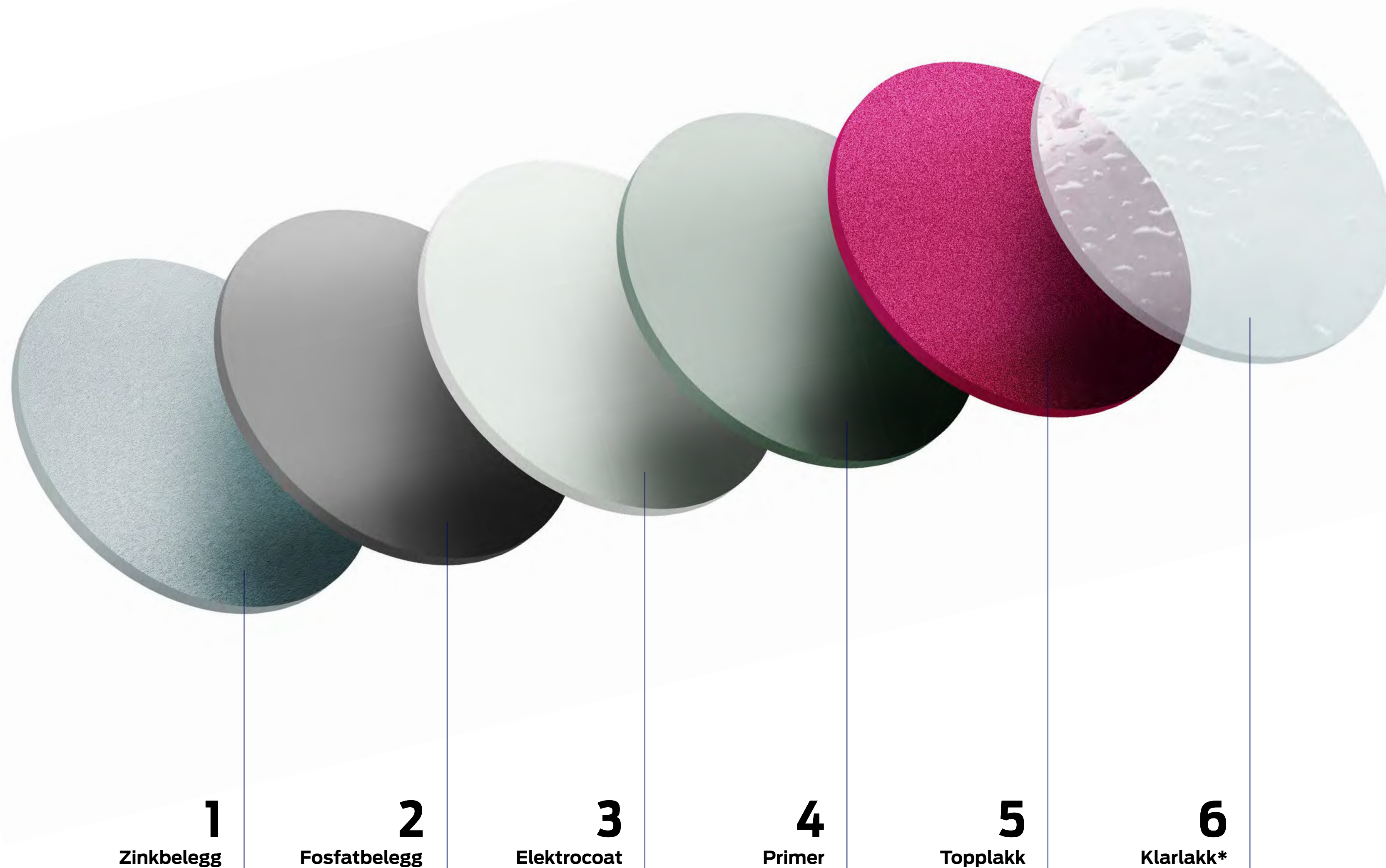

*Ikke med Frozen White.

3 TILPASNING



Også i Black Onyx/City i Black Onyx
Standard på Trend

INTERIØR



Diamond Tech-preg i Black Onyx/Luxury i Black
Onyx



Barlo Pin Hex-preg i Black Onyx/Barlo i Black
Onyx
Standard på Limited



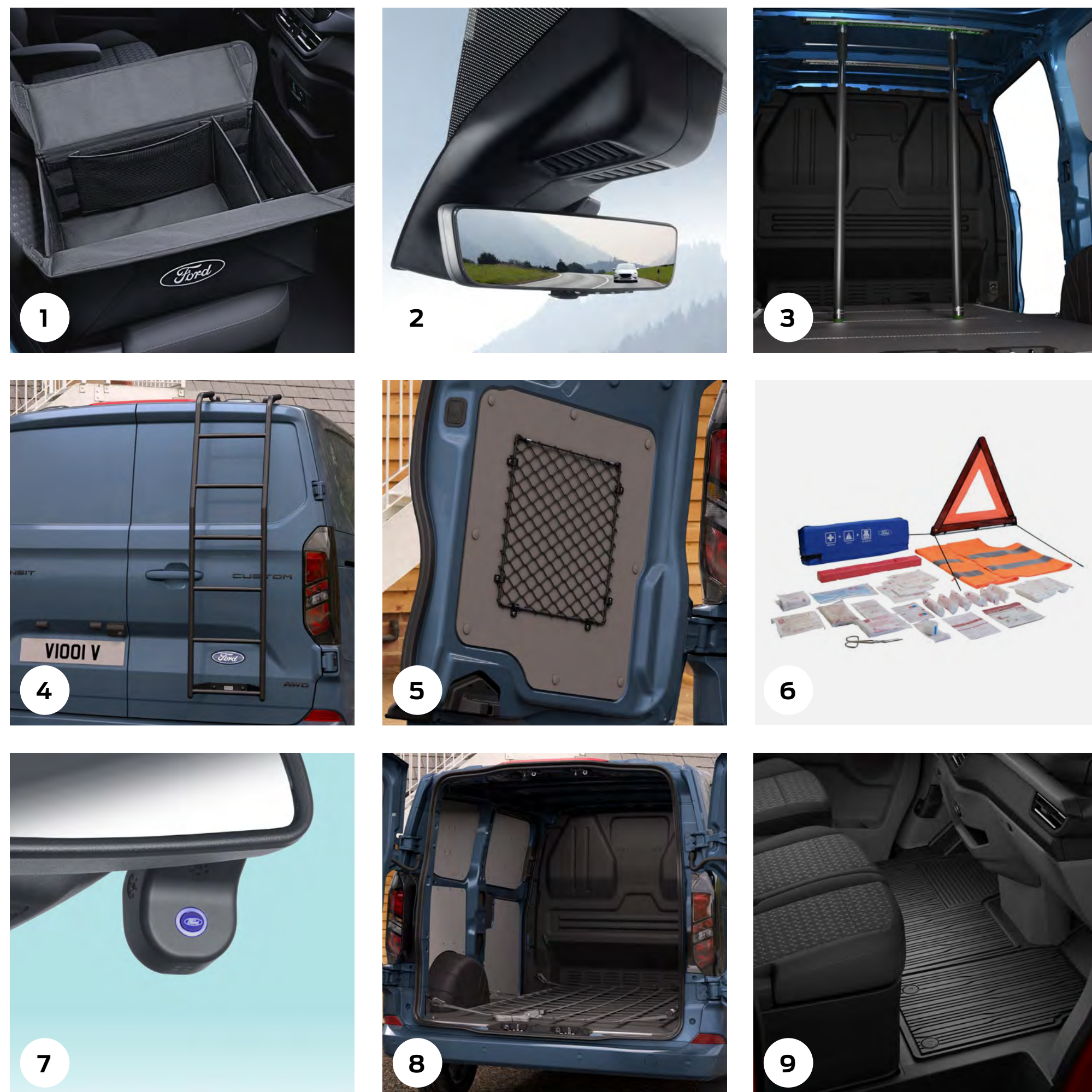

- 1 Sammenleggbar organiseringsboks
- 2 Smartspeil
- 3 Blokkeringsfester
- 4 Bakre stige**
- 5 Lastenettsett (lastedører bak)
- 6 Førstehjelpssett**

- 7 Dashbordkamera
- 8 Avtagbart tilhengerfeste
- 9 Allværgulvmatter
- 10 Enkelt lasteromsgulv i tre**
- 11 Integert og sammenleggbart takstativ**
- 12 Sammenleggbart hyllesystem*

- 13 Fast tilhengerfeste**

*Ekstrautstyr/tilvalg. **Ekstrautstyr og tilbehør. Elementer som er bestilt som ekstrautstyr monteres på fabrikken. Hvis det bestilles som tilbehør, vil varene bli montert hos forhandleren. Montering av tilbehør kan påvirke bilens drivstofforbruk.

For mer tilbehør, besøk: <https://www.ford-tilbehoer.no/>

For en rekke Ford-produkter – fra klær til livsstils- og reiseprodukter – besøk: <https://fordlifestylecollection.com/no>



ENKELT LASTEROMSGULV I TRE

Dette lette og robuste gulvet er 12 mm tykt, og tilbyr fordelene ved å være fuktavvisende og sklisikkert. (Ekstrautstyr og tilbehør)

- Bidrar til å beskytte lasterommets gulv når last lastes, losses eller under transport



LASTEGULV I TRE MED INTEGRERTE AIRLINE-SKINNER

I tillegg til det enkle lastegulvet i tre, gir dette muligheten til å sikre lasten din ved hjelp av flere festepunkter på gulvet. De tre integrerte airline-skinnene tåler maks. surringskapasitet på 500 daN. (Ekstrautstyr og tilbehør)

- Lett og robust, 12 mm i tykkelse, fuktavvisende og sklisikkert
- Inkluderer bindinger i lasterom



EXPRESS DELIVERY VAN

Dette robuste lastegulvet med tre integrerte airline-skiner (maks. surringskapasitet 500 daN) gir ekstra festepunkter (inkluderer festeringer og full høyde) for vanlige hyller og andre deler. (Ekstrautstyr)

- Sikre lasten via gulvet, samt med de kraftige airline-skinnene
- Gulvet er 12 mm i tykkelse, fuktavvisende og sklisikkert



LASTENETTSETT

Dette lette, horisontale lastenettsystemet gir en enkel løsning for å sikre lasten din. Enkel montering til sidemonterte festepunkter gjør den ideell for leverandører av bud- og pakkeleveringstjenester. (Ekstrautstyr og tilbehør)

- Maksimal lastekapasitet 5 kg per nett
- Størrelse: 356 mm x 358 mm



SKINNESETT FOR LASTOPPBEVARING

Airline-skinner er festet horisontalt i en midtstilling på begge sider av lasterommet, slik at du kan sikre gjenstander. (Ekstrautstyr og tilbehør)

- Inkluderer en blå lastholdereske med jekkestropper, beslag med krok, pakket i en liten pose
- Binderinger til lasterom inkludert



AIRLINE-SKINNESETT I TAK VELGES MED ELLER UTEN LED LYS

Skaper optimale arbeidsforhold ved å gi en klar oversikt over verktøy og last, dag og natt. (Ekstrautstyr og tilbehør)

- Gir flere muligheter og ankerpunkter for sikring av last som blokkfester
- Én oplyst (LED) og to ikke-opplyste takskinner per lasterom



INTEGRERT OG SAMMENLEGGBART TAKSTATIV

Transporter en rekke laster på enkelt vis. Robust, lett, aerodynamisk, brettes flatt når det ikke er nødvendig og kompatibel med takfester fra Thule®*. (Ekstrautstyr og tilbehør)

- Maks 155 kg. kapasitet når tre stativer er slått sammen
- Maks 75 kg. kapasitet når to stativer er slått sammen

FAST OG AVTAGBART TILHENGERFESTE

Ford-serien av hengerfester er spesifikt konstruert for din Ford og designet for full kompatibilitet og integrasjon med kjøretøyets elektriske system, og tilbyr en rekke robuste løsninger for forretningsbehovene dine. (Ekstrautstyr og/eller tilbehør)

*Utstyr dekket av tredjeparts leverandørs garanti, se bakre omslagsside for flere detaljer.

Elementer som er bestilt som tilvalg monteres på fabrikken. Hvis det bestilles som tilbehør, vil varene bli montert hos forhandleren. Montering av tilbehør kan påvirke bilens drivstofforbruk.



BESKYTTELSESGITTER PÅ BAKVINDUET

Dette bidrar til å forhindre potensielle innvendige skader på vinduet, uten å skjule førerens syn ut av bakruten. (Ekstraustyr og tilbehør)



STIGE BAK

Gir rask og enkel tilgang til varer som er lagret på taket. (Ekstraustyr og tilbehør)

- Høy kvalitet og rustbehandlet
- Maks. lastekapasitet på 125 kg

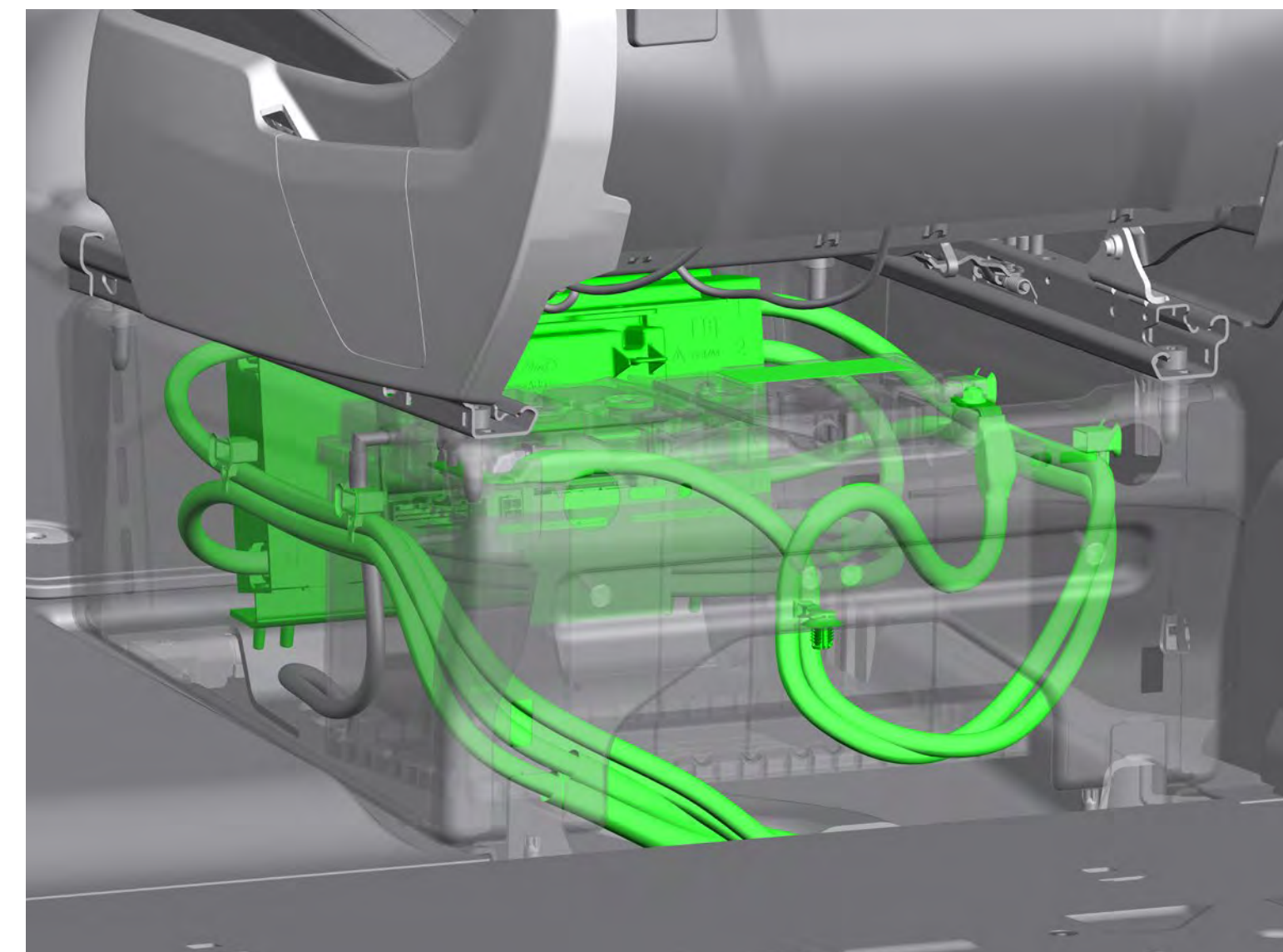

SMART SIKRINGSBOKS

Nytt design kombinerer flere funksjoner i én flerbruksenhet. Inneholder en høystrømssikringsboks, Fords programmerbare batteriovervåking[†], forhåndsvalgte signaler og muligheten til å støtte delt lading. Sikringsboksen er også konfigurert med åtte innganger og åtte utganger og håndterer opptil 250 A strømstyringskapasitet.

[†]Restriksjoner gjelder.

Elementer som er bestilt som tilvalg monteres på fabrikken. Hvis det bestilles som tilbehør, vil varene bli montert hos forhandleren. Montering av tilbehør kan påvirke bilens drivstofforbruk.

4 SPESIFIKASJONER

Finn den rette løsningen for dine behov.

MODELLTILGJENGELIGHET

	300 L1 HI	320 L1 HI	320 L2 HI
VAN			
2.0L TDCi Ford EcoBlue 110 HK (80 kW)	■	—	—
2.0L TDCi Ford EcoBlue 136 HK (100 kW) AWD 8-trinns automatgir	—	■	—
2.0L TDCi Ford EcoBlue 150 HK (110 kW)	—	■	■
2.0L TDCi Ford EcoBlue 170 HK (125 kW) 8-trinns automatgir	—	■	■
2.0L TDCi Ford EcoBlue 170 HK (125 kW) AWD 8-trinns automatgir	—	■	■

L1 = Kort akselavstand, L2 = Lang akselavstand, HI = Lavt tak. Alle motorer er i samsvar med Euro 6,2.

DRIVSTOFFØKONOMI OG CO₂-UTSLIPP (EURO 6.2)

	Akselutveksling [†]	CO ₂ -utslipp [†] Blandet	Drivstofforbruk i L/100 km [†] Blandet
FWD			
2.0L TDCi Ford EcoBlue 110 HK (80 kW)	4.93	181-187	6.9-7.1
2.0L TDCi Ford EcoBlue 170 HK (125 kW) 8-trinns automatgir	3.65	199-203	7.6-7.8
AWD			
2.0L TDCi Ford EcoBlue 136 HK (100 kW) 8-trinns automatgir	3.65	219-220	8.3-8.4
2.0L TDCi Ford EcoBlue 170 HK (125 kW) 8-trinns automatgir	3.65	219-222	8.3-8.4

Merk: [†]Den illustrerte akselutvekslingen er den som er tilgjengelig avhengig av kombinasjonen av modell, GVM-nyttelast og motor/girkasse.

[†]De erklærte tallene for drivstoff-/energiforbruk, CO₂-utslipp og elektrisk rekkevidde er fastslått i henhold til tekniske krav og spesifikasjoner i de europeiske forskriftene (EC) 715/2007 og (EU) 2017/1151 med siste endringer. Lette nyttekjøretøy som typegodkjennes under den internasjonale standardiserte testprosedyren WLTP (Worldwide Harmonised Light Vehicle Test Procedure), vil ha informasjon om drivstoff/energiforbruk og CO₂-utslipp for den nye europeiske kjøresyklusen WLTP. Den anvendte standard testprosedyren gjør det mulig å sammenligne ulike kjøretøytyper og forskjellige produsenter. I tillegg til drivstoffeffektiviteten til bilen, vil kjøreadferd og andre ikke-tekniske faktorer spille en rolle ved vurdering av en bils drivstoff/energiforbruk, CO₂-utslipp og elektriske rekkevidder.

■ Tilgjengelig — Ikke tilgjengelig

4 SPESIFIKASJONER

DIMENSJONER (MM)

	L1 HI Vare	L2 HI Vare
A Total lengde	5050	5450
B Total bredde med sidespeil	2275	2275
Total bredde med innfelte sidespeil	2148	2148
C Total høyde*	1963-1981	1961-1978
D Akselavstand	3100	3500
E Fra forkant av bilen til midt på forhjulene	958	958
F Fra bakkant av bilen til midten på bakhjulene	992	992
G Inngangsbredde sidedør	1030	1030
H Inngangshøyde på sidedør	1301	1301
I Inngangsbredde på bakdør/bakluke	1400	1400
J Inngangshøyde bakdør/bakluke	1295	1295
K Maks. lengde på lasterommet (opptil skilleveggen)	2602	3002
Maks. lengde på lasterommet (inkluderer oppbevaringsrom under setet)	3075	3475
L Maksimal bredde på lasterom	1777	1777
M Lasterom mellom hjulbuene	1392	1392
M Fra gulv til tak i lasterom	1405	1405
O Bakdørens lastehøyde*	575-593	575-593
P Maks. lasteplass (med skillevegg) (m ³)	5,8	6,8
Lasteplass (fra skillevegg) (SAE) (m ³)	5,7	6,6
Lasteplass (med skillevegg) (VDA) (m ³)	5,2	6,0
SNUDIAMETER (M)		
16" hjul, kant til kant/vegg til vegg	10,9 m/11,6 m	12,1 m/12,8 m
17" hjul, kant til kant/vegg til vegg	10,9 m/11,6 m	12,1 m/12,8 m

L1 = Kort akselavstand, L2 = Lang akselavstand, HI = Lavt tak. Alle dimensjoner som er vist i mm, er med forbehold om produksjonstoleranser og referer til modeller med minimumsspesifikasjoner og inkluderer ikke ekstrautstyr. *Høydedimensjoner viser rekkevidden fra minimum til maksimum fullastet, kjøretøy med laveste nyttelast til ulastet kjøretøy med høyeste nyttelast. Disse illustrasjonene er kun ment som retningslinjer. **VDA-metoden** Dette er metoden som brukes av Verband der Automobilindustrie (VDA) i Tyskland. VDA-verdien fastsettes ved å fylle lasterommet med «liter»-blokker som hver måler 200x100x50 mm. Blokkene blir deretter talt og resultatet konverteres til kubikkmeter. **SAE-metoden** Denne metoden brukes av Society of Automotive Engineers i Storbritannia. Et SAE-tall fastsettes ved å ta gjennomsnittet av to høyde-, lengde- og bredde dimensjoner, og multiplisere dem for å komme frem til volumet i kubikkmeter. **Maksimalt lastevolum**-metoden måler ganske enkelt volumet av et finkornet materiale, som for eksempel sand eller ris, som lasterommet kan fylles med.

DIMENSJONER

L1 HI

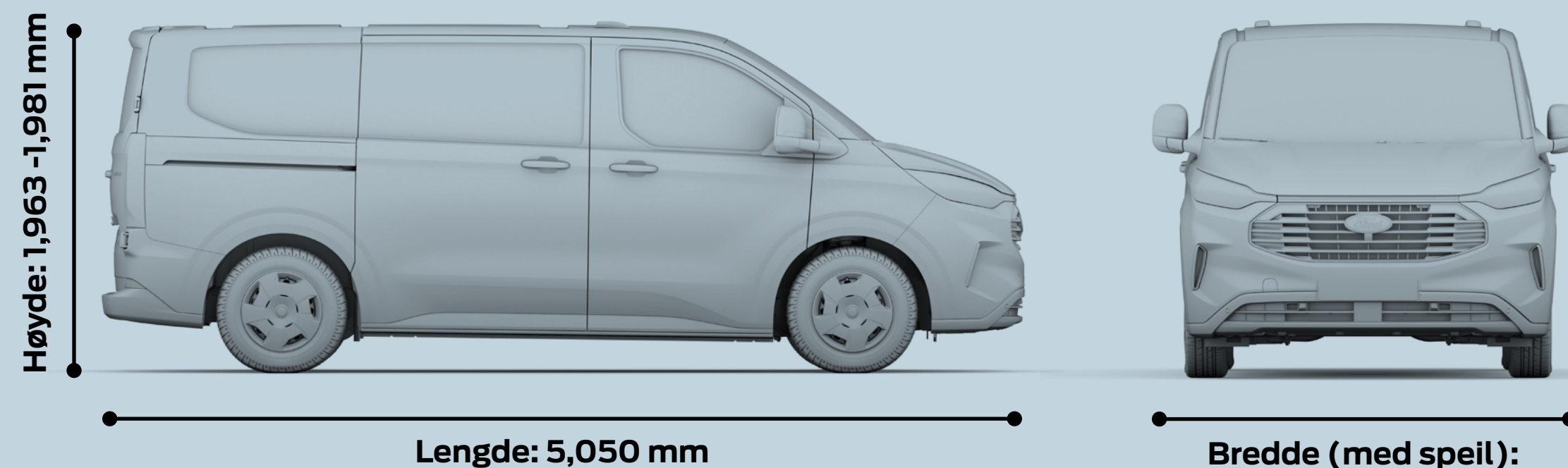

L2 HI

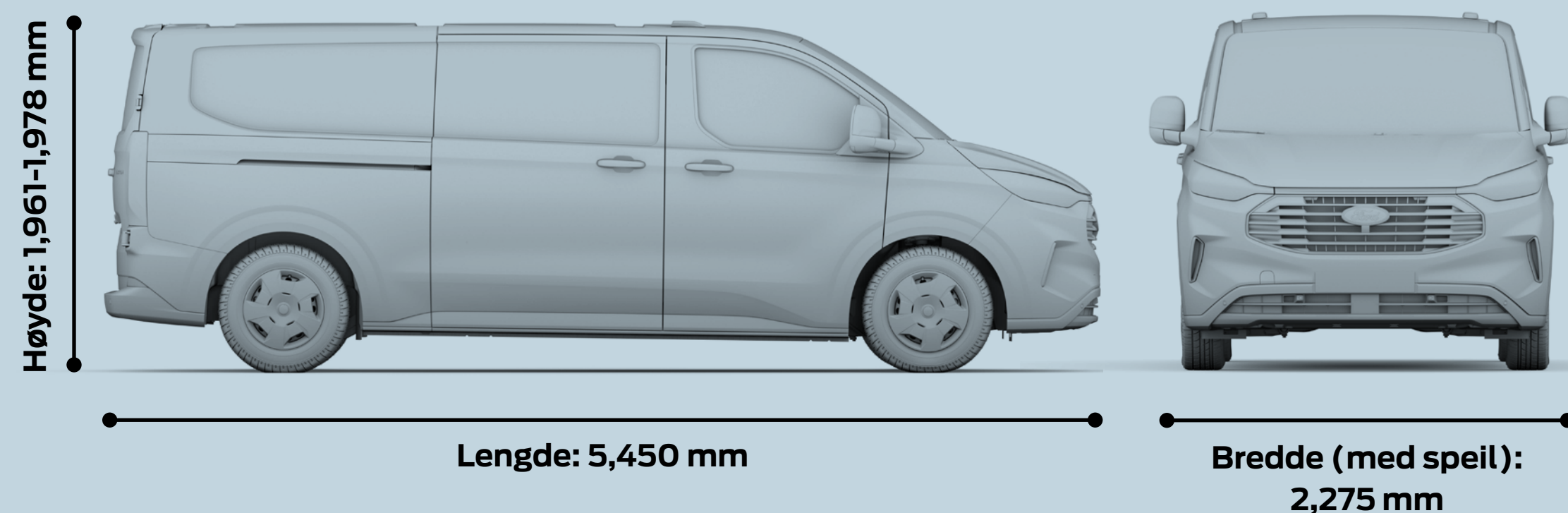

4 SPESIFIKASJONER

FÅ MEST MULIG UT AV DIN NYE FORD

Vi ønsker å hjelpe deg med å få mest mulig ut av din nye Ford. For å få til det, bør du vite hvor mye den er konstruert for å transportere på en sikker måte, både når det gjelder nyttelast og lastevolum. Ford Transit-forhandleren kan gi deg profesjonell veiledning når det gjelder viktige spesifikasjonsaspekter, og hjelpe deg å finne den rette varebilen som passer ditt budsjett og virksomhetens behov.

Ford Transit Custom er konstruert for å transportere last – mye last.

Å velge ny varebil er en viktig avgjørelse hvor mange faktorer må vurderes. Noen aspekter, som å velge den varianten som passer best, kartlegging av bruken og bestemme seg for lasteromsstørrelsen, er forholdsvis enkle valg, mens beregning av nyttelast er mer komplisert.

Nyttelastkapasitet

For å beregne nyttelast, må du vite to ting: bilens brutto totalvekt (GVM) og kjøreklar vekt.

GVM er kjøretøyets høyeste tillatte totalvekt når det er lastet og klart til å kjøre – dette inkluderer vekten av selve kjøretøyet, ekstrautstyr, fører og mannskap (antatt vekt per person er 75 kg), væsker, 90 % full drivstofftank (1 liter diesel = ca. 0,85 kg), fabrikkmontert ekstrautstyr, ettermontert utstyr og last.

For enkelthets skyld er Ford Transit-modellene angitt i henhold til deres GVM. For eksempel har en 320 en GVM på ca. 3200 kg.

Kjøreklar vekt er vekten på en standard-spesifisert utstørsversjon, inklusive væsker og 90 % full drivstofftank, men uten fører, mannskap eller last.

Nyttelast er forskjellen mellom de to.

GVM (brutto kjøretøyvekt) minus **kjøreklar vekt** = **nyttelast**

For å hjelpe deg å velge det rette kjøretøyet, har du her litt mer detaljerte forklaringer på de faktorene som kan påvirke nyttelasten til et kjøretøy. Disse innbefatter, men er ikke begrenset til:

Fører og mannskap

Vi beregner vekten på fører og mannskap basert på industristandarden som er 75 kg/person. Husk at fører og mannskap ikke er inkludert i egenvekten, så når en fører eller mannskap setter seg inn i kjøretøyet, vil nyttelasten reduseres tilsvarende.

Fabrikkmontert ekstrautstyr

Det meste av fabrikkmontert ekstrautstyr påvirker kjøretøyets nyttelast. For eksempel kan klimaanlegget øke bilens vekt med ca. 18 kg, og dermed reduseres nyttelasten tilsvarende.

Ved å spesifisere enkelt passasjer sete foran i stedet for standard dobbeltsete, reduseres kjøretøyets vekt med ca. 12 kg, mens nyttelasten øker tilsvarende. Din Ford Transit-forhandler vil være i stand til å fortelle hvilket utstyr som kan øke eller redusere egenvekten, og med hvor mye.

Produksjonstoleranser

Variasjoner i produksjon og produksjonsprosesser innebærer at to kjøretøy ikke nødvendigvis veier akkurat det samme.

Tilbehør og ettermontert utstyr

Det er viktig at du tenker nøye over hva du monterer på bilen etter levering. Ethvert tilbehør eller ettermontert utstyr kan påvirke nyttelasten. Snakk med Transit-forhandleren for å få mer informasjon og veiledning.

Hvis nyttelasten er avgjørende for virksomheten din, eller hvis du planlegger å transportere last som tilsvarende eller ligger tett opptil kjøretøyets maksimale kapasitet, kan din Ford Transit-forhandler hjelpe deg. Med sin ekspertise og kunnskap kan de veilede deg om hvilken spesifisering kjøretøyet må ha for å dekke behovene i din virksomhet.

Konfigurer varebilen til din egen jobb

Ford Nyttekjøretøyer tilbys med et omfattende utvalg av standardutstyr og ekstrautstyr. Ford Transit-forhandleren kan hjelpe deg med å spesifisere det rette utstyret for dine spesifikke behov, herunder teknisk utstyr for ettermontering av spesialutstyr eller ombygging.

Merk Teknisk informasjon for ombyggingsfirmaer finnes på nettet via Body and Equipment Mounting Manual @etis.ford.com, gå til >information >>vehicle conversions.

4 SPESIFIKASJONER

VEKTER OG NYTTELAST (EURO 6.2)

	Maks. brutto nyttelast (eksklusive fører/passasjerer) (kg)	Tillatt totalvekt (kg)	Min. vekt i kjøreklar stand (eksklusive fører/passasjerer) (kg)	Forakselvekt på skilt (kg)	Bakakselvekt på skilt (kg)
VAN (3 SETER)					
300 L1 HI	1132-1216	3025	1809-1893	1550	1700
300 L2 HI	1086-1170	3025	1855-1939	1600	1700
320 L2 HI	1286-1370	3225	1855-1939	1625	1850
320 L1 HI – automat girkasse FWD	1294-1378	3225	1847-1931	1600	1900
321 L1 HI – automat girkasse AWD	1195-1279	3225	1946-2030	1625	1850
320 L2 HI – automat girkasse FWD	1248-1332	3225	1893-1977	1700	1850
321 L2 HI – automat girkasse AWD	1122-1233	3225	1992-2076	1700	1850

L1 = Kort akselavstand, L2 = Lang akselavstand, HI = Lavt tak. Tallene gjelder biler med lavt tak, med mindre noe annet er angitt. Vekt i kjøreklar stand påvirkes av mange faktorer, som karosseristiler, motorer og ekstrautstyr. Det er vekten av en standard grunnmodell (forskjellige serier vil ha forskjellig vekt i kjøreklar stand), inklusive væsker og 90 % full drivstofftank, men uten fører (75 kg), passasjerer eller last. I denne veiledningen er nyttelast forskjellen mellom tillatt totalvekt (GVM) og vekt i kjøreklar stand, minus 75 kg for vekten av føreren. Vær oppmerksom på at når det gjelder faktisk vekt, tas det alltid forbehold om produksjonstoleranser som kan resultere i variasjoner i nyttelasten mellom det som oppgis her og faktisk vekt. Vi anbefaler at kunder som akter å laste kjøretøyet nær opp til maksimal nyttelast, legger til en feilmargen på 5 % av kjøreklar vekt til verdien for kjøreklar vekt før de foretar beregningen, for å redusere risikoen for overlasting. NB! Det er førerens ansvar at kjøretøyet overholder lover og regler for kjøring på vei. Forhør deg med din lokale Ford-forhandler for nyttekjøretøy hvis du vil ha mer informasjon.

MAKS. TOGVEKT (KG)

VAN	Akselutveksling ¹	Totalvekt	
		300	320
2.0L TDCi Ford EcoBlue 110 HK (80 kW)	4.93	5025	—
2.0L TDCi Ford EcoBlue 136 HK (100 kW) 8-trinns automatgir	3.65	—	5725
2.0L TDCi Ford EcoBlue 150 HK (110 kW)	4.93	—	5725
2.0L TDCi Ford EcoBlue 170 HK (125 kW) 8-trinns automatgir	3.65	—	5725

Merk: Alle motorer er i samsvar med EU6.2, med mindre noe annet er angitt, og har dekket dieselpartikkelfilter (cDPF). ¹Den oppgitte akselutvekslingen er den som er tilgjengelig avhengig av kombinasjonen av modell, GVM-nyttelast og motor. Tillatt hengervekt uten brems er 750 kg.

MAKS. TILHENGERVEKT (KG)

L1 VAREBIL	Akselutveksling ¹	Totalvekt	
		300	320
2.0L TDCi Ford EcoBlue 110 HK (80 kW)	4.93	2000	—
2.0L TDCi Ford EcoBlue 150 HK (80 kW)	4.93	—	2500
2.0L TDCi Ford EcoBlue 136 HK (100 kW) 8-trinns automatgir	3.65	—	2500
2.0L TDCi Ford EcoBlue 170 HK (125 kW) 8-trinns automatgir	3.65	—	2500
L2 VAREBIL			
2.0L TDCi Ford EcoBlue 150 HK (110 kW)	4.93	—	2500
2.0L TDCi Ford EcoBlue 170 HK (125 kW) 8-trinns automatgir	3.65	—	2500

Merk: Alle motorer er i samsvar med EU6.2, med mindre noe annet er angitt, og har dieselpartikkelfilter (cDPF). ¹Den oppgitte akselutvekslingen er den som er tilgjengelig avhengig av kombinasjonen av modell, GVM-nyttelast og motor. Tillatt hengervekt uten brems er 750 kg.

4 SPESIFIKASJONER

STYLING OG UTSEENDE

KJØREOPPLEVELSE

	Trend	Limited
FELGER		
16" stålfelger med hjulkapsel (med 215/65 R16 dekk)*	<input checked="" type="checkbox"/>	<input type="checkbox"/>
16" lettmetallfelg i Sparkle Silver (med 215/65 R16 dekk)*	<input type="checkbox"/>	<input checked="" type="checkbox"/>
17" lettmetallfelg med to eiker i Carbonised Grey (med 215/60 R17 dekk)*	<input type="checkbox"/>	<input type="checkbox"/>
Reservehjul – mini for AWD	<input type="checkbox"/>	<input type="checkbox"/>
Reservehjul – for FWD (215/65 R16)	<input type="checkbox"/>	<input type="checkbox"/>
Rep.kit for dekk	<input checked="" type="checkbox"/> /–	<input checked="" type="checkbox"/> /–
DESIGNEGENSKAPER		
Fremre støtfanger – Delvis fargetilpasset	<input checked="" type="checkbox"/>	<input type="checkbox"/>
Fremre støtfanger – fargetilpasset	<input type="checkbox"/>	<input checked="" type="checkbox"/>
Bakre støtfanger – Delvis fargetilpasset	<input checked="" type="checkbox"/>	<input type="checkbox"/>
Bakre støtfanger – fargetilpasset	<input type="checkbox"/>	<input checked="" type="checkbox"/>
Dørhåndtak – materialfarge	<input checked="" type="checkbox"/>	<input type="checkbox"/>
Dørhåndtak – fargetilpasset	<input type="checkbox"/>	<input checked="" type="checkbox"/>
Håndtak på bakluke/lastedør – materilafarge	<input checked="" type="checkbox"/>	<input type="checkbox"/>
Håndtak på bakluke/lastedør – fargetilpasset	<input type="checkbox"/>	<input checked="" type="checkbox"/>
Tonede ruter bak	<input type="checkbox"/>	<input type="checkbox"/>
Skvettlapper – foran	<input type="checkbox"/>	<input type="checkbox"/>
Skvettlapper – bak	<input type="checkbox"/>	<input type="checkbox"/>
Vindu bak, fast	<input type="checkbox"/>	<input type="checkbox"/>
Skillevegg med vindu	<input checked="" type="checkbox"/>	<input checked="" type="checkbox"/>
LAKK		
Lakk – standardlakk	<input checked="" type="checkbox"/>	<input checked="" type="checkbox"/>
Lakk – metallic	<input type="checkbox"/>	<input type="checkbox"/>

*Felgen du velger vil bli montert på den angitte dekkstørrelsen, men det er ikke mulig å velge dekkmerke.

	Trend	Limited
FØRERASSISTANSE		
Filvarsler og filholder ²⁾	<input checked="" type="checkbox"/>	<input checked="" type="checkbox"/>
Cruisekontroll ²⁾	<input checked="" type="checkbox"/>	<input checked="" type="checkbox"/>
Intelligent hastighetsassistanse	<input checked="" type="checkbox"/>	<input checked="" type="checkbox"/>
Parkeringsensorer – foran	<input checked="" type="checkbox"/>	<input checked="" type="checkbox"/>
Parkeringsensorer – bak	<input checked="" type="checkbox"/>	<input checked="" type="checkbox"/>
Trafikkskiltgjenkjenning	<input checked="" type="checkbox"/>	<input checked="" type="checkbox"/>
Varsel om kjøring i feil retning	<input checked="" type="checkbox"/>	<input checked="" type="checkbox"/>
Digitalt ryggekamera	<input checked="" type="checkbox"/>	<input checked="" type="checkbox"/>
Bakkestartassistanse (HSA) ²⁾	<input checked="" type="checkbox"/>	<input checked="" type="checkbox"/>
UTVENDIG BELYSNING		
Automatisk nedblending av hovedlys	<input checked="" type="checkbox"/>	<input checked="" type="checkbox"/>
LED hovedlys (standard på Trend frem til desember produksjon, deretter ekstrautstyr)	<input checked="" type="checkbox"/>	<input checked="" type="checkbox"/>
INSTRUMENTER OG BETJENINGSORGANER		
Dekktrykkovervåking (TPMS) ¹⁾	<input checked="" type="checkbox"/>	<input checked="" type="checkbox"/>
TEKNOLOGI		
Valgbare kjøremoduser	<input checked="" type="checkbox"/>	<input checked="" type="checkbox"/>
UTSTYRSPAKKER		
Standard førerassistente pakke – Inkluderer følgende: veikryss-assistent, cruise control, skiltgjenkjenning, parkeringssensor foran og bak og digitalt ryggekamera	<input checked="" type="checkbox"/>	<input checked="" type="checkbox"/>
Førerassistente pakke DBCAG – Inkluderer følgende: Adaptiv cruisekontroll med køassistent, navigasjon, blindsoninformasjon (BLIS) inkludert varsel/brems ved rygging og el.innfellbare sidespeil	<input checked="" type="checkbox"/>	<input checked="" type="checkbox"/>

¹⁾Sikkerhetsegenskap, ²⁾Førerassistanseutstyr.

4 SPESIFIKASJONER

YTELSE OG EFFEKTIVITET

	Trend	Limited
MOTOR		
2.0L TDCi Ford EcoBlue 110 HK (80 kW)	<input type="checkbox"/>	—
2.0L TDCi Ford EcoBlue 136 HK (100 kW) 8-trinns automatgir	<input type="checkbox"/>	—
2.0L TDCi Ford EcoBlue 150 HK (110 kW)	<input type="checkbox"/>	—
2.0L TDCi Ford EcoBlue 170 HK (125 kW) 8-trinns automatgir	<input type="checkbox"/>	<input type="checkbox"/>
Drivstofftank – 55 liter	<input checked="" type="checkbox"/>	<input checked="" type="checkbox"/>
Ekstra stor drivstofftank – 70 liter	<input type="checkbox"/>	<input type="checkbox"/>
INSTRUMENTER OG BETJENINGSORGANER		
Vedlikeholdsovervåking, førerinformasjonssystem	<input checked="" type="checkbox"/>	<input checked="" type="checkbox"/>
Kjørecomputer – distanse til tom tank, gjeldende og gjennomsnittlig drivstofforbruk, gjennomsnittshastighet, utetemperatur	<input checked="" type="checkbox"/>	<input checked="" type="checkbox"/>
Doble "Heavy duty" batterier – H7	<input checked="" type="checkbox"/>	<input checked="" type="checkbox"/>
Doble "Ekstra heavy duty" batterier – H8	<input type="checkbox"/>	<input type="checkbox"/>
TEKNOLOGI		
Urea-etterbehandlingssystem – 21 liter	<input checked="" type="checkbox"/>	<input checked="" type="checkbox"/>

Alle motorer er i samsvar med Euro 6,2.

KOMFORT OG BRUKERVENNLIGHET

	Trend	Limited
INTERIØR OG BEKVEMMELIGHET		
Liten overliggende konsoll	<input checked="" type="checkbox"/>	<input checked="" type="checkbox"/>
Hanskerom – Låsbart	<input checked="" type="checkbox"/>	<input checked="" type="checkbox"/>
Liten gulvmontert konsoll	<input checked="" type="checkbox"/>	<input checked="" type="checkbox"/>
Flaskeholder – kapasitet for to 2-litersflasker, på dashbord	<input checked="" type="checkbox"/>	<input checked="" type="checkbox"/>
Oppbevaring – kartlommer i fordørene	<input checked="" type="checkbox"/>	<input checked="" type="checkbox"/>
Oppbevaring – førersiden, oppbevaringsrom øverst på dashbordet	<input checked="" type="checkbox"/>	<input checked="" type="checkbox"/>
AUDIO- OG KOMMUNIKASJONSSYSTEMER		
Ford SYNC 4 med 13" berøringsskjerm, 5G innebygd modem og 4 høyttalere (2 basshøyttalere og 2 diskant høyttalere)	<input checked="" type="checkbox"/>	<input checked="" type="checkbox"/>
KLIMAREGULERING		
Klimaanlegg – elektronisk	<input checked="" type="checkbox"/>	<input checked="" type="checkbox"/>
Klimaanlegg – elektronisk med 2 soner	<input type="checkbox"/>	<input type="checkbox"/>
Varmeapparat – resirkulering	<input checked="" type="checkbox"/>	<input checked="" type="checkbox"/>
Drivstoff/Kupevarmer med timer	<input checked="" type="checkbox"/>	<input checked="" type="checkbox"/>
Fjernkontroll for dieselvarmer	<input type="checkbox"/>	<input type="checkbox"/>
INNVENDIG BELYSNING		
Innstegslys	<input checked="" type="checkbox"/>	<input checked="" type="checkbox"/>
LED-lys i varerom	<input checked="" type="checkbox"/>	—
Ekstra sterke LED-lys i varerom med LED arbeidslys bak bilen	<input type="checkbox"/>	<input checked="" type="checkbox"/>
SETER		
Lengde/høydejusterbart fører sete med armlene og korsryggstøtte	<input checked="" type="checkbox"/>	<input checked="" type="checkbox"/>
Kollisjonspute førersiden med deaktivering	<input type="checkbox"/>	<input checked="" type="checkbox"/>

Standard
 Tilbehør mot tillegg i prisen
 Del av utstyrspakke mot tillegg i prisen

4 SPESIFIKASJONER

KOMFORT OG BRUKERVENNLIGHET

	Trend	Limited
INSTRUMENTER OG BETJENINGSORGANER		
Sidespeil – elektrisk betjente og oppvarmede	<input checked="" type="checkbox"/>	—
El.innefellbare sidespeil	—	<input checked="" type="checkbox"/>
Dørspil – Svarte	<input checked="" type="checkbox"/>	—
Dørspil – Fargetilpasset	—	<input checked="" type="checkbox"/>
Regnsensor	<input checked="" type="checkbox"/>	<input checked="" type="checkbox"/>
Ratt – skinntrukket	<input type="checkbox"/>	<input checked="" type="checkbox"/>
Ratt – Oppvarmet	<input type="checkbox"/>	<input type="checkbox"/>
Girspak-kule – skinntrukket (kun manuell girkasse)	—	<input checked="" type="checkbox"/>
Vindusheiser – elektrisk betjente	<input checked="" type="checkbox"/>	<input checked="" type="checkbox"/>
Ford Power-startknapp	<input checked="" type="checkbox"/>	—
Ford Nøkkelfritt System med Ford Power startknapp (helt nøkkelfri bil)	<input type="checkbox"/>	<input checked="" type="checkbox"/>
TEKNOLOGI		
Ford Easy-Fuel drivstoff-fylling uten tanklokk med sperre for feil drivstoff	<input checked="" type="checkbox"/>	<input checked="" type="checkbox"/>
Quickclear oppvarmet frontrute	<input checked="" type="checkbox"/>	<input checked="" type="checkbox"/>
Elektriske varmetråder i bakruten	<input checked="" type="checkbox"/>	<input checked="" type="checkbox"/>
Trådløs lading	<input type="checkbox"/>	<input type="checkbox"/>
Elektrisk servostyring (EPAS)	<input checked="" type="checkbox"/>	<input checked="" type="checkbox"/>

SIKKERHET OG TRYGGHET

	Trend	Limited
SIKKERHET		
Kollisjonspute – fører ¹⁾	<input checked="" type="checkbox"/>	<input checked="" type="checkbox"/>
Kollisjonspute – passasjer foran ^{♦1)} (inkluderer deaktivering av kollisjonspute)	<input type="checkbox"/>	<input checked="" type="checkbox"/>
Kollisjonspute – Forsetemonterte kollisjonsputer ¹⁾ med kollisjonsgardiner	<input checked="" type="checkbox"/>	<input checked="" type="checkbox"/>
SIKKERHET		
Perimeteralarm	<input type="checkbox"/>	—
Alarm med sensor varerom/kupe. Med dobbeltlås.	<input type="checkbox"/>	<input type="checkbox"/>
Sentrallås med dobbeltlås	<input type="checkbox"/>	<input type="checkbox"/>
Låser – fjernstyrt sentrallås med to fjernkontroller	<input checked="" type="checkbox"/>	<input checked="" type="checkbox"/>
Låser – Konfigurerbar opplåsing, 1 trykk for dører på første rad, 2 trykk for alle dører*	<input checked="" type="checkbox"/>	<input checked="" type="checkbox"/>
Beskyttelsesgitter til vindu bak	<input type="checkbox"/>	<input type="checkbox"/>
Startsperre – passiv anti-tyverisikring (PATS) (forsikringsgodkjent startsperre, kategori ²⁾	<input checked="" type="checkbox"/>	<input checked="" type="checkbox"/>
Låser – nøkkelbetjent motorpanser	<input checked="" type="checkbox"/>	<input checked="" type="checkbox"/>
Rustbeskyttelse under bilen	<input type="checkbox"/>	<input type="checkbox"/>
BREMSE		
Bremser – Tilhengerstabilisator, Bakkestartassistent, Elektronisk Stabilitetskontroll (ESC), Traction Control og ABS	<input checked="" type="checkbox"/>	<input checked="" type="checkbox"/>
Bremser ved rygging	<input checked="" type="checkbox"/>	<input checked="" type="checkbox"/>
Veikryssassistanse	<input checked="" type="checkbox"/>	<input checked="" type="checkbox"/>

¹⁾Sikkerhetsfunksjon. *For detaljer om tilgjengelige konfigurasjoner, vennligst ta kontakt med din lokale Ford-forhandler. **Merk:** Konfigurerbar låsing må defineres på bestillingstidspunktet, det kan ikke bestilles som forhandlermontert ekstrautstyr eller tilbehør. **♦Merk:** Et bakovervendt barnesete må aldri plasseres i det fremre passasjeret på en Ford som er utstyrt med frontkollisjonspute for passasjeren og som ikke er utkoblet.

4 SPESIFIKASJONER

NYTTETING

SVO-EKSTRAUTSTYR

	Trend	Limited
KAROSSERI		
Skyvedør høyre side	<input checked="" type="checkbox"/>	<input checked="" type="checkbox"/>
Skyvedør begge sider	<input type="checkbox"/>	<input type="checkbox"/>
Vinduer begge sider i varerom (inkluderer skyvedør begge sider)	<input type="checkbox"/>	<input type="checkbox"/>
Vindu i skyvedør – Høyre side	<input type="checkbox"/>	<input type="checkbox"/>
TEPPER OG KLEDNINGER		
Sidekledning i varerom – full høyde	<input type="checkbox"/>	<input checked="" type="checkbox"/>
SERTIFISERING		
Bilens identifikasjonsnummer (VIN) – Synlig	<input checked="" type="checkbox"/>	<input checked="" type="checkbox"/>
ELEKTRISK		
Strømuttak bak – 12 V	<input type="checkbox"/>	<input type="checkbox"/>
Strømuttak – 12 V foran	<input checked="" type="checkbox"/>	<input checked="" type="checkbox"/>
USB-uttak foran	<input checked="" type="checkbox"/>	<input checked="" type="checkbox"/>
230V uttak (400W)	<input type="checkbox"/>	<input type="checkbox"/>
FUNKSJONELT EKSTERIØR		
Integrert takstativ	<input type="checkbox"/>	<input type="checkbox"/>
Stige bak	<input type="checkbox"/>	<input type="checkbox"/>
Fast tilhengerfeste	<input type="checkbox"/>	<input type="checkbox"/>
LASTEROM		
Skillevegg med vindu	<input checked="" type="checkbox"/>	<input checked="" type="checkbox"/>
Gulvbelegg i varerom	<input type="checkbox"/>	<input checked="" type="checkbox"/>
Tregulv i varerom – 12mm	<input type="checkbox"/>	<input type="checkbox"/>
Bagasjerom – 6 x DIN 75410 surrekroker på L1	<input checked="" type="checkbox"/>	<input checked="" type="checkbox"/>
Kledning i varerom full høyde og gulvbelegg	<input type="checkbox"/>	<input checked="" type="checkbox"/>
Bagasjerom – 8 x DIN 75410 surrekroker på L2	<input checked="" type="checkbox"/>	<input checked="" type="checkbox"/>

	Trend	Limited
LAKK		
Spesiallakk, 100 farger tilgjengelig, rådfør deg med forhandler for detaljer♦	<input type="checkbox"/>	<input type="checkbox"/>

♦SVO-lakkbetegnelse må legges inn ved bestilling. SVO-lakk får samme farge (svart) på støtfangere, sidelister, speilhus og dørhåndtak.

Standard
 Tilbehør mot tillegg i prisen
 Del av utstyrs pakke mot tillegg i prisen

Ekstra utstyr, mot tillegg i prisen

5 EIERSKAP

Med en rekke finansieringsalternativer tilpasset virksomheten din er det enkelt å komme i gang med ditt neste Ford-kjøretøy.

EIE



BYGG BILEN DIN

Design og personaliser kjøretøyet ditt på nettet. Gå til Ford sin hjemmeside, velg modell, motor, karosserifarge og ekstrautstyr. Du kan se den prisen og sende din personlige konfigurasjon til en forhandler om du ønsker det.

[BYGG DIN BIL](#) >



FINANSIERING

Din lokale Ford-forhandler kan tilby enkel rådgivning vedrørende forskjellige former for finansiering. De kan hjelpe deg med å fylle ut en søknad og ta en avgjørelse. Ford Credit tilbyr finansieringsløsninger for både privatpersoner og næringsdrivende. For mer informasjon se www.ford.no og klikk på linken "Finansiere"

[FOR MER INFORMASJON](#) >



FINN EN FORHANDLER OG SPØR OM EN PRØVEKJØRING

Du kan søke etter en Ford-forhandler av på Fords hjemmeside, enten ved å søke etter sted eller forhandlernavn, og bestille en prøvekjøring via nettet. Fyll ut kontaktopplysningene dine, så vil den valgte forhandleren ta kontakt med deg for å avtale en passende tid.

[FINN FORHANDLER](#) >



FORDPASS PRO

Administrer opptil fem firmakjøretøy og få tilgang til verktøy som hjelper deg med å holde dem trygge og effektive. Slik at du kan fokusere på arbeidet.

FordPass Pro er designet for de nye kommersielle kjøretøyene som leveres med FordPass Connect. Vårt innebygde modem gir deg problemfri forbindelse til kjøretøyene dine, uansett hvor du er. Du får alle funksjonene du trenger for å oppretholde driften.

FordPass Pro er tilgjengelig i utvalgte markeder. Kontakt din Ford-forhandler for detaljer.

Last ned **FordPass Pro** fra App Store eller Google Play.



FINANSIERING AV NYTTEKJØRETØY I FORD CREDIT

Når det kommer til finansiering av ditt Ford nyttekjøretøy så betyr vår størrelse og ekspertise at vi har en unik mulighet til å tilby deg et bredt utvalg av finansieringsprodukter.

Vårt finansieringsselskap, Ford Credit, tilbyr finansieringsløsninger for nyttekjøretøykunder eneten du ønsker å låne eller lease din nye Ford.

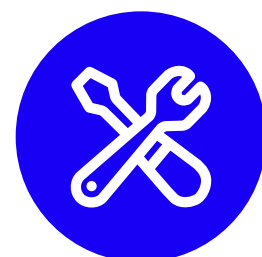

FORD SERVICE +

Rådfør deg med ditt Ford Transit Senter for å tegne en Service og vedlikeholdsavtale som i tillegg til rutineservice også inkluderer vedlikehold for de viktigste slitedelene. En smart oppgradering som gir forutsigbare driftskostnader.

BESTILL EN PRØVEKJØRING I DAG

Den beste måten å bli kjent med mulighetene og evnene som tilbys av den nye Transit Custom-serien, er gjennom en prøvekjøring.

Bestill en prøvekjøring i dag, og din lokale Ford-forhandler er glad for å kunne hjelpe deg så snart som mulig.

KONTAKT OSS NÅ



Illustrasjoner, beskrivelser og spesifikasjoner. Denne brosjyren var korrekt da den gikk i trykken. Fords politikk innebærer imidlertid kontinuerlig produktutvikling. Vi forbeholder oss når som helst retten til å endre spesifikasjoner, farger og priser på modeller og utstyr illustrert og beskrevet i denne trykksaken. For oppdatert informasjon anbefaler vi at du rådfører deg med din Ford-forhandler. **Ekstra utstyr.** Hvis utstyr i denne brosjyren beskrives som 'Ekstra utstyr' eller 'Utstyrs pakke', etc., kan du gå ut fra at dette innebærer ekstra kostnader utover grunnmodellen, med mindre det spesifikt er opplyst noe annet. Alle modeller og fargekombinasjoner er med forbehold om tilgjengelighet. **Merk:** Noen av bildene i denne brosjyren viser preproduksjonsmodeller eller er datagenererte, og utforming/utstyr på endelig versjon kan avvike på forskjellige måter. I tillegg kan enkelte elementer som vises på bildene være ekstra utstyr. **Merk:** Denne brosjyren inneholder både originalt Ford-tilbehør så vel som en rekke produkter fra våre leverandører. Montering av tilbehør kan påvirke drivstofforbruket for din bil. + Omhyggelig utvalgte tilbehørsartikler som er merket med våre leverandørers varemerker, omfattes ikke av Fords garantier, men dekkes isteden av våre leverandørers egne garantier. Din Ford-forhandler kan gi detaljer om dette. **Merk:** Eier av Bluetooth® varemerke og logo er Bluetooth SIG, Inc., og all bruk av disse merkene av Ford Motor Company er under lisens. iPod varemerke og logo tilhører Apple Inc. Andre varemerker og handelsmerker tilhører sine respektive eiere. **Merk:** Visse systemer for førerstøtte og sikkerhet som beskrives i denne brosjyren virker ved hjelp av sensorer. Ytelsene til slike sensorer kan påvirkes av visse værforhold eller miljømessige tilstander.

Ford Assistanse på livstid

Hos Ford får du bilassistanse på livstid i Norge og Europa, uansett alder og antall kilometer på bilen. Alt du trenger å gjøre er å følge anbefalt service- og vedlikeholdsprogram hos et autorisert Ford-verksted. Ring 800 56 105 ved behov for assistanse.

Ford Kundeservice

Kontakt gjerne Ford Kundeservice dersom du ikke finner svar på spørsmålet ditt på www.ford.no eller hos en forhandler.

Ford Kundeservice er tilgjengelig på telefon 800 56 105.

FORD CREDIT

Din lokale Ford-forhandler kan tilby lettfattelig rådgivning vedrørende forskjellige former for finansiering og kan hjelpe deg å fylle ut søknad for finansiering. For flere detaljer besøk www.fordcredit.no. Ford Credit finansiering leveres av Santander Consumer Bank, Strandveien 18, 1325 Lysaker Tlf: 21 08 30 00.

Published by Ford Motor Company Limited, Laindon, Essex, England. Registered in England No. 235446. © Ford Motor Company Limited.