



PRO™

Konverteringskatalog Utgave 4

Last ned for en optimal visningsopplevelse

Transit Custom



Introduksjon

Mange kunder tar med kjøretøyene sine til ettermarkeds-selskaper for å tilpasse kjøretøyene til sine behov. Dersom vi kan oppfylle flere av deres behov med alternativer som tilbys direkte av Ford, kan vi forenkle denne prosessen og redusere tiden det tar fra bestillingen foretas og til kjøretøyet er klar til bruk.

Ved å tilby disse alternativene sørger vi for at Fords sortiment av nyttekjøretøyer forblir den beste plattformen for å oppfylle de kompliserte og varierte behovene til et vidt spekter av bransjer. Vår ambisjon om å forstå og oppfylle behovene til våre kunder sikrer at vi kan tilby optimal støtte til kundene ved denne anskaffelsen og fremtidige kjøp, slik at det etableres en langsiktig kunderelasjon.

Donorkjøretøyer

Velg et kjøretøy for å se hvilke spesialkjøretøyalternativer det har



Transit Custom













- Vare



Tourneo Custom

Tilbud fra Special Vehicle Options (SVO)

Klikk på et spesialkjøretøyalternativ for mer informasjon

<p>Electrical & Power Supply</p> 	<p>Exterior</p> 	<p>Interior</p> 	<p>Blue Light Conversion Options</p> 
<p>Community and Office Transport Conversion Options</p> 	<p>Workshop Conversion Options</p> 	<p>Taxi Conversion Options</p> 	<p>Refrigerated Conversion Options</p> 
<p>Electrical Vehicle Options</p> 	<p>Delivery Van Conversion Options</p> 	<p>Mobility Conversion Options</p> 	<p>Motorhome Conversion Options</p> 
<p>Utility Pack Conversion Options</p> 			

Electrical & Power Supply

- Dobbelte H8 AGM-Batterier
- Doble H7 AGM-Batterier
- Ekstra Sikringsboks-6
- Elektrisk Tilhengerutstyr
- Enkelt H7 AGM-Batteri
- Enkelt H8 AGM-Batteri
- Integrasjonssystem For Ombygging 2.0
- Motor RPM Kontroll
- Operatørkommandert Regenerering Av Dieselpartikkelfilteret

Dobbelte H8 AGM-Batterier

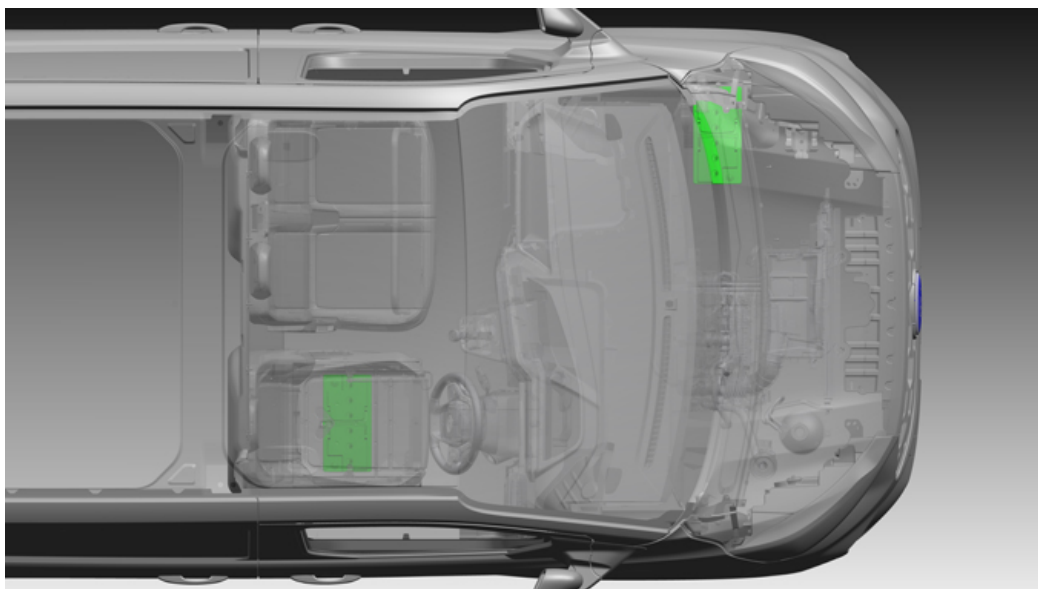

2 x 95Ah H8 AGM-batterier (~2,4kWh)

Egnet for kjøretøyer med høyere energibehov med motoren av enn standardbatterier. For eksempel trenger konverteringer telematikk / spring.

Markedstilgjengelighet: NORWAY

Mindre egenskap-kode: HTAAZ

Tilgjengelig på: Transit Custom, Tourneo Custom

Doble H7 AGM-Batterier

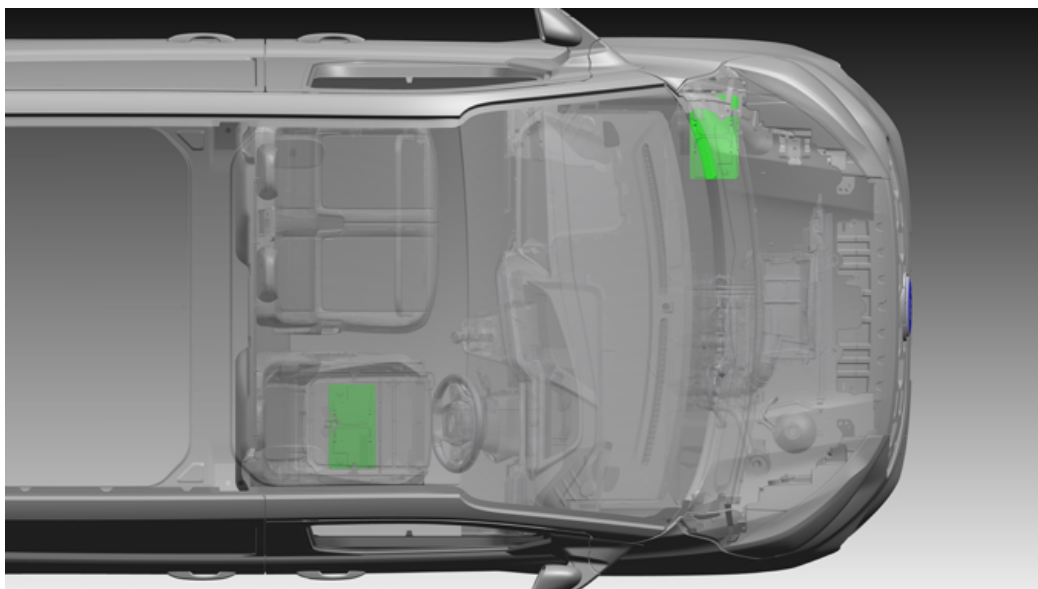

2 x 80Ah H7 AGM dypsyklusbatterier (~2kWh). Hovedbatteriet befinner seg i maskinrommet og reservebatteriets i førersetets understell.

Markedstilgjengelighet: NORWAY

Mindre egenskap-kode: HTAAC

Tilgjengelig på: Transit Custom, Tourneo Custom

Ekstra Sikringsboks-6

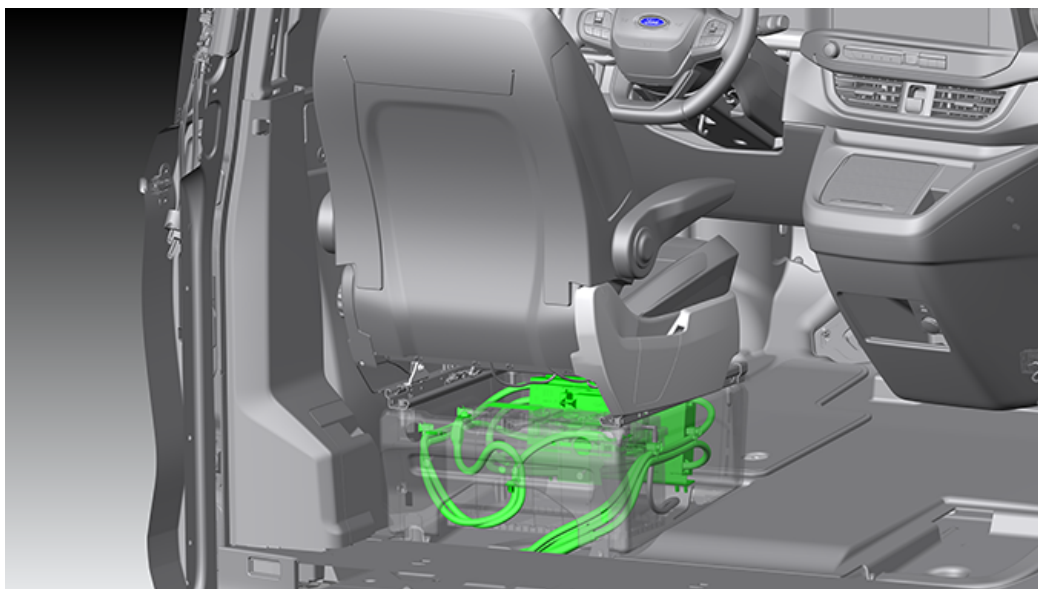

Spesielt for konverteringer der det er montert ekstrautstyr som krever separat beskyttet strømforsyning. Den smarte sikringsboksen kombinerer flere funksjoner i et praktisk alternativ, inkludert høyspent sikringsboks, batterivern og delt lading (opptil totalt 3 batterier). Enheten er i stand til å håndtere høyspent strømforsyning og behandle kjøretøysignaler på samme tid.

Merk:

Enheten er montert i sokkel for førersete.

Kun kompatibel med H8-batterikompleksitet (enkelt, dobbelt, trippelt)

Markedstilgjengelighet: NORWAY

Mindre egenskap-kode: JZXAD

Tilgjengelig på: Transit Custom, Tourneo Custom

Inkluderer:

- Sikringsboks med 8 innganger og 8 utganger
- Programmerbart batterivern
- Delt lading
- Batteriovervåking

Ikke tilgjengelig med:

- 400W inverter
- Standardbatteri
- H7-batterier

Elektrisk Tilhengerutstyr

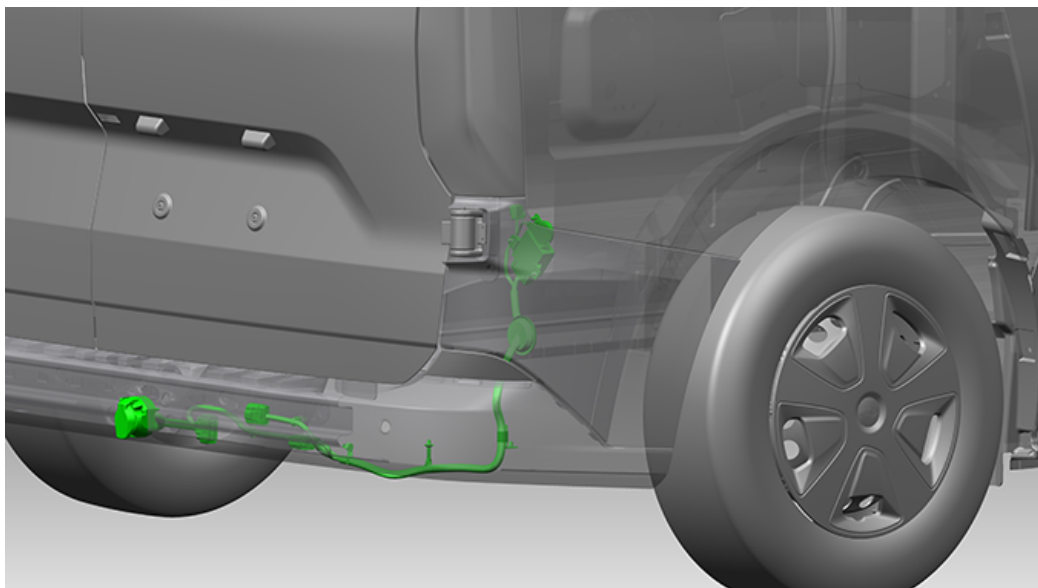

Denne pakken inneholder elektrisk tilhengerutstyr (koblingspunkt og ledningsnett) uten tilhengerfeste. Imøtekommer behovet til spesielle flåtekunder som monterer sine egne tilhengerfester, men trenger elektriske signaler for lysene og de elektroniske funksjonene fra basismodellen inkludert hindring av hengersleng og demping av sidevindeffekt. Omfatter monteringsbrakett for 13-stift stikkontakt.

Markedstilgjengelighet: NORWAY

Mindre egenskap-kode: C1DAD

Tilgjengelig på: Transit Custom, Tourneo Custom

Includes

- Kobling og ledninger uten et fysisk tilhengerfeste

Ikke tilgjengelig på:

- PHEV-biler

Enkelt H7 AGM-Batteri

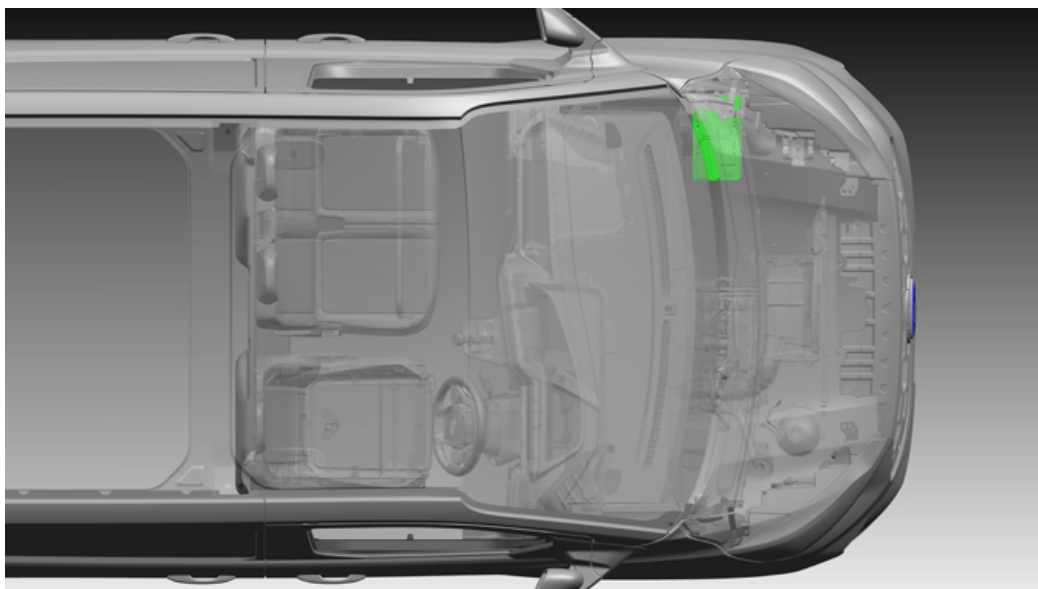

1 x 75Ah EFB (~0,9kWh) eller 80Ah AGM (~1kWh) teknologi avhengig av valgt kjøretøyalternativ.

Plassert i maskinrommet

Markedstilgjengelighet: NORWAY

Mindre egenskap-kode: HTAAB

Tilgjengelig på: Transit Custom, Tourneo Custom

Enkelt H8 AGM-Batteri

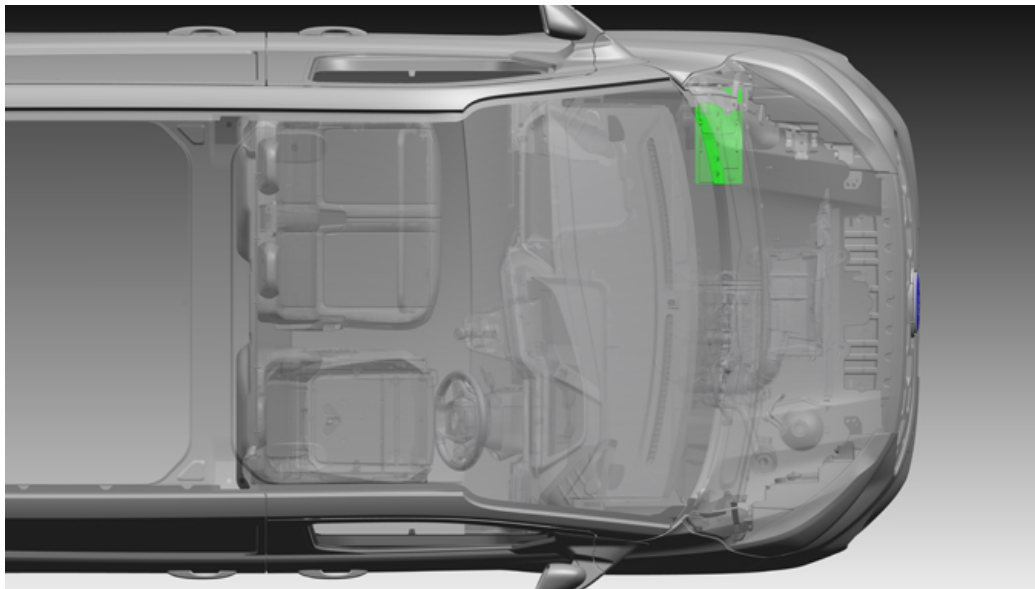

1 x 95Ah H8 AGM-batteri (1,2kWh) sitter i maskinrommet. Eget for kjøretøyer med høyere energibehov med motoren av enn standardbatterier. For eksempel trenger konverteringer telematikk / spring.

Markedstilgjengelighet: NORWAY

Mindre egenskap-kode: HTABG

Tilgjengelig på: Transit Custom, Tourneo Custom

Integrasjonssystem For Ombygging 2.0

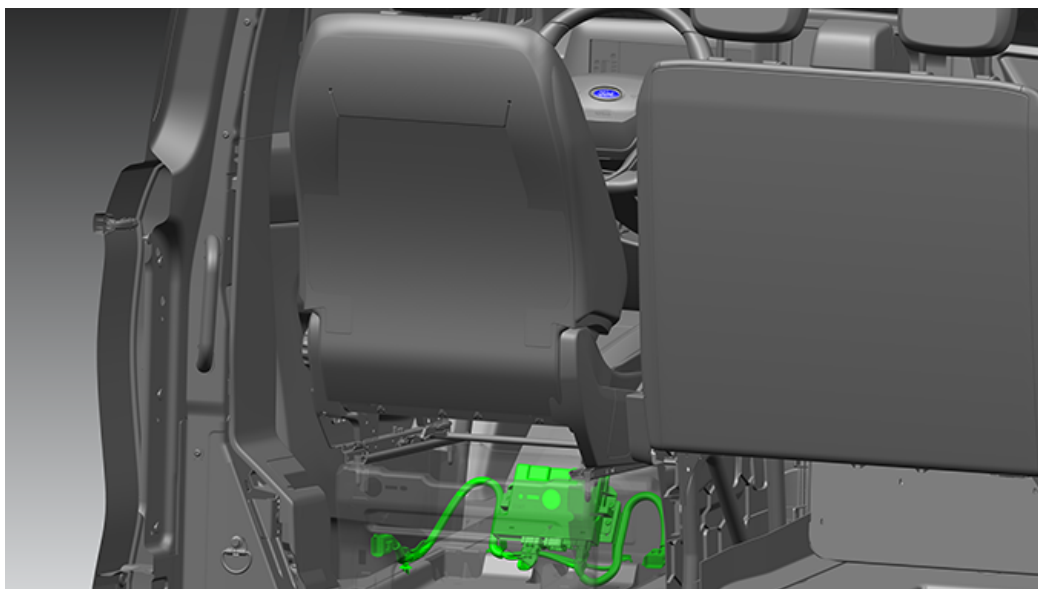

Generell informasjon

- Pakken kommer komplett med forhåndsinnstilt modul, braketter og startledningsnett 'Blunt cut'-ledningsnett for ombygger er inkludert for konverteringen og ligger i hanskerommet
- Pakken kan ettermonteres

Integrasjonssystemet for ombygging 2.0 er en programmerbar inndata/utdata-kontrollør som kommuniserer med bilens CAN-nettverk. UIS-modulen anvender Sync-displayet for kontroll og overvåking av det konverterte kjøretøyet.

UIS Logic-verktøyet betyr at ombyggere ikke trenger programmeringserfaring for å konfigurere modulen og opprette nye funksjoner for bilen (du finner mer informasjon i BEMM)

Merk:

Se BEMM-håndboken (Body and Equipment Mounting Manual) for videre opplysninger om montering av karosseri og utstyr

Markedstilgjengelighet: NORWAY

Mindre egenskap-kode: JRSAB

Tilgjengelig på: Transit Custom, Tourneo Custom

Funksjoner og fordeler:

- 16x digitale inndata
- 8x Analoge inndata
- 6x 5a 'switched output' - kontrollert via sync-displayet for sentralutstyr opp til 5A (varsellys, belysning, skillebrytere osv.)
- 2X 10A 'switched output' - kontrollert via sync-displayet for sentralutstyr opp til 10A (lysbjelker, pumpeinvertere osv.)
- 4X 5A H-'Bridge outputs' - for strømforsyning opp til 5A
- 10X PWM-basert LS/HS switched outputs - for bruk ved tilføring av flere releer for nye strømkrav større enn 10A
- Vehicle Comms – read only - access to a range of vehicle CAN signals to support vehicle conversions
- Privat CAN – J1939.

Motor RPM Kontroll



Motor RPM kontrollen gjør det mulig for motoren å kjøre ved økt tomgangshastighet. Dette alternativet benyttes for oppstart av elektrisk og mekanisk kraft for drift av tilleggsutstyr.

Markedstilgjengelighet: NORWAY

Mindre egenskap-kode: DCNAB

Tilgjengelig på: Transit Custom, Tourneo Custom

Tilbyr 3 driftsmodi:

- Modus 1: 3-trinns (standard: 1100RPM, 1600RPM, 2030RPM), dette er konfigurerbart
- Modus 2: variabel hastighet
- Mode 3: tomgangshastighet

Generell informasjon

- Ulike typer av konverteringer som vil profitere på dette alternativet inkluderer konverteringer til kjøleanlegg og nyttefunksjoner. Denne funksjonen krever en tredjeparts kontrollboks.
- Detaljer om begge løsninger finnes i BEMM.

Ikke tilgjengelig på:

- PHEV- og BEV-biler

Operatørkommandert Regenerering Av Dieselpartikkelfilteret



Dette alternativet gjør at føreren kan utløse regenerering av dieselpartikkelfilteret manuelt mens kjøretøyet står stille med motoren i gang- prosessen tar mellom 10 og 20 minutter. Instrumentpanelet vil rapportere når en regenereringssyklus er påkrevd.

Anbefalt for diesekjøretøy som hovedsakelig brukes for korte reiser eller langvarig kjøring på tomgang.

Markedstilgjengelighet: NORWAY

Mindre egenskap-kode: A6YAB

Tilgjengelig på: Transit Custom, Tourneo Custom

Ikke tilgjengelig på:

- BEV drivlinje



Exterior

- Armourshell Sikkerhetspakke For Lasterom TVL™
- Armourshell Sikkerhetspakke For TVL™
- Cabin Deadlock Sikkerhetspakke TVL™
- Forbedret Sikkerhet Replock™ TVL™
- Hooklock Sikkerhetspakke For Lasterom TVL™
- Hooklock Sikkerhetspakke TVL™
- Slam Handle Sikkerhetspakke TVL™
- Spesielle Lakkalternativer

Armourshell Sikkerhetspakke For Lasterom TVL™

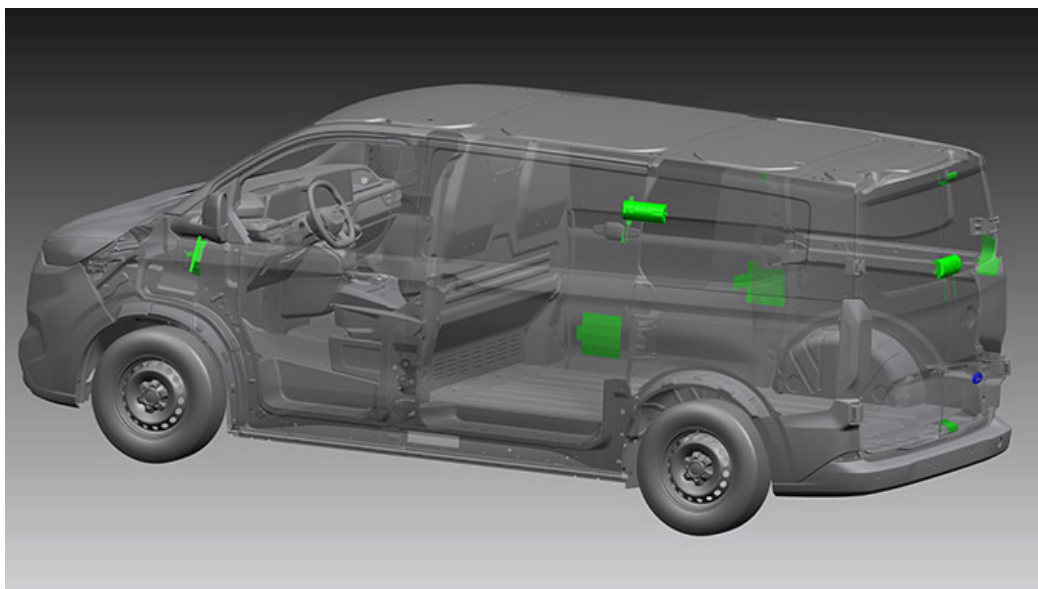

Denne Armourshell-pakken for bakre lasterom fra markedsleder TVL™ er fabrikkmontert og gir økt sikkerhet og mekaniske låser spesielt for kupeområdet.

- RepLock™ forhindrer at førerdøren blir kompromittert.
- Armourshells gir en visuell advarsel og er det mest robuste sikkerhetsalternativet. En sammenflettet skjelldesign og en støtteboltmekanisme
- Låsevern er montert på alle lasteromsdørene for å beskytte mot eksterne forsøk på å dirke opp og forbikoble mekanismen
- Ledningsnettvern er montert til kupedørene foran og lastedøren bak for å forhindre at ledningsnettverket rundt døren ødelegges.

Markedstilgjengelighet: NORWAY

Mindre egenskap-kode: AAKAH

Tilgjengelig på: Transit Custom

Inkluderer:

- Anti-dirk RepLock for frontdør™
- Ledningsvern for frontdør
- Armourshells (SSLD,DSLDRCD)
- Ledningsnettvern (RCD)

Ikke tilgjengelig med:

- Elektrisk lastedør på siden
- Andre seterad/RCD-glass for Transit Custom
- Bakluke

Armourshell Sikkerhetspakke For TVL™

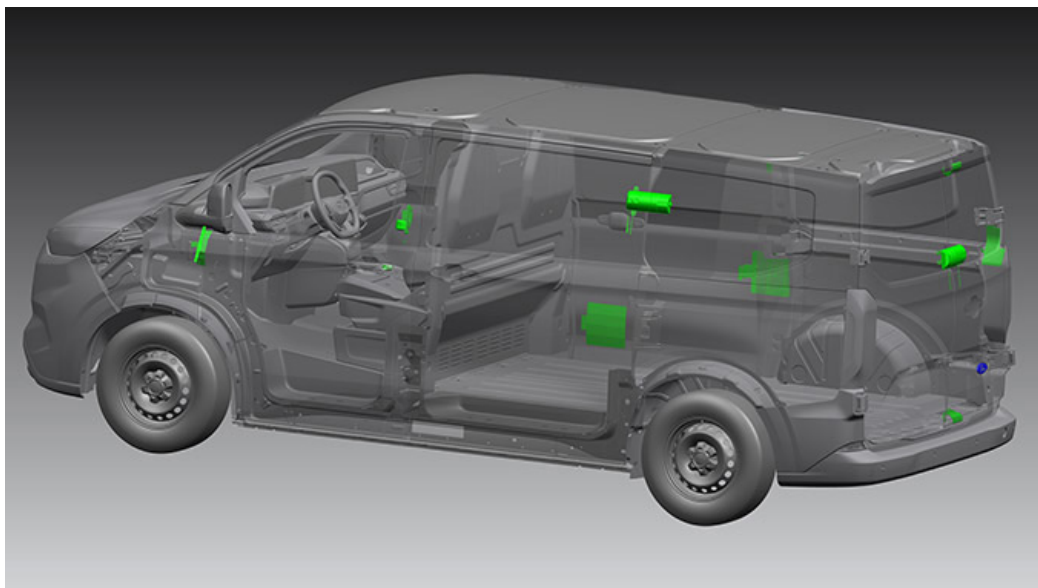

Armourshell-spakken fra markedsleder TVL™ er fabrikkmontert og øker sikkerhet for kjøretøyet på 5 måter:

- RepLock™ forhindrer at førerdøren kompromitteres
- Deadlocks (rigellås) for frontdøren er låser som opereres uavhengig og som setter en bolt mellom døren og B-stolpen når de er innkoblet.
- Armourshells gir en visuell advarsel og det mest robuste sikkerhetsalternativet. En sammenflettet skjelldesign og en støtteboltmekanisme gir økt beskyttelse av lasterommet.
- Låsevern er montert på alle lasteromsdørene for å beskytte mot eksterne forsøk på å dirke opp og forbikoble mekanismen og
- Ledningsnettvern er montert til kupedørene foran og lastedøren bak for å forhindre at ledningsnettverket rundt døren ødelegges.

Markedstilgjengelighet: NORWAY

Mindre egenskap-kode: AAKAE

Tilgjengelig på: Transit Custom

Includes:

- Anti-dirk RepLock for frontdørene™
- Ledningsvern for frontdør
- Deadlocks (rigellås) for frontdør (Fører og Pass)
- Ledningsnettvern RCD
- Låsevern (SSLD, DSLD og RCD)
- Armourshells (SSLD, DSLD RCD)

Ikke tilgjengelig med:

- Elektrisk lastedør på siden
- Glass i andre seterad i Transit Custom
- Beskyttelsessystem mot overlast
- Elektroniske paneler med høy synlighet

Cabin Deadlock Sikkerhetspakke TVL™

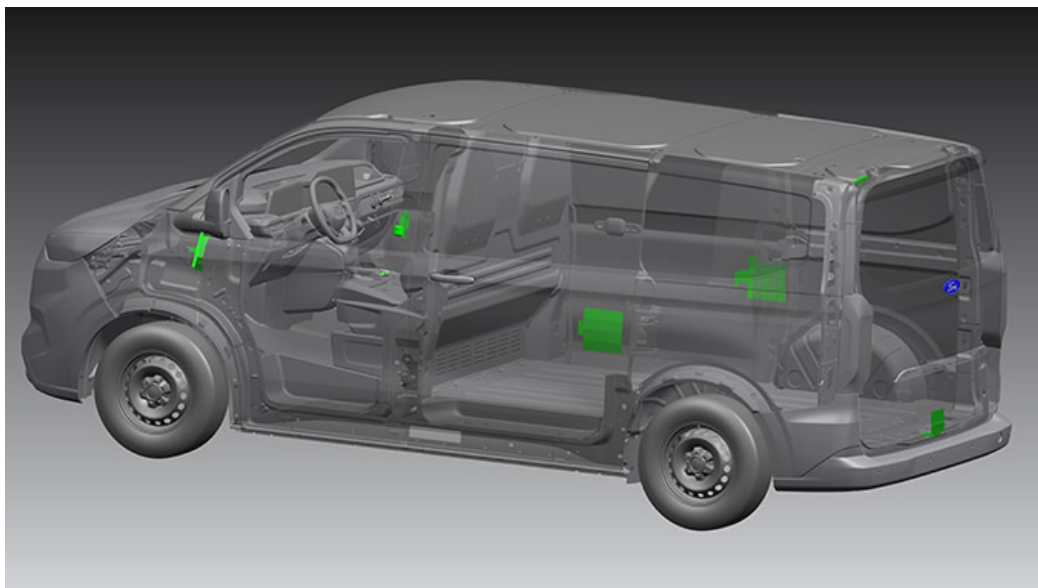

Cabin Protection-pakken fra markedsleder TVL™ er fabrikkmontert og gir økt sikkerhet og mekaniske låser i kupeområdet.

- RepLock forhindrer at førerdøren blir kompromittert.
- Deadlocks (rigellås) er låser som opereres uavhengig og som setter en bolt mellom døren og B-stolpen når de er innkoblet.
- Låsevern er montert på alle lasteromsdørene for å beskytte mot eksterne forsøk på å dirke opp og forbikoble mekanismen
- Ledningsnettvern (kupedører/bakluke foran og bak) for å forhindre at ledningsnettet rundt døren ødelegges. Den kan ikke anskaffes med noen annen låsepakke. Dette er kun for å sikre kupeområdet og øke sikkerhetsnivået for resten av bilen.

Markedstilgjengelighet: NORWAY

Mindre egenskap-kode: AAKAF

Tilgjengelig på: Transit Custom

Inkluderer:

- Anti-dirk RepLock for frontdørene™
- Ledningsvern for frontdør
- Deadlocks (rigellås) for frontdør (Fører og Pass)
- Ledningsnettvern for frontdør RCD/bakluke
- Låsevern (SSLD, DSLD og RCD/bakluke)

Forbedret Sikkerhet Replock™ TVL™

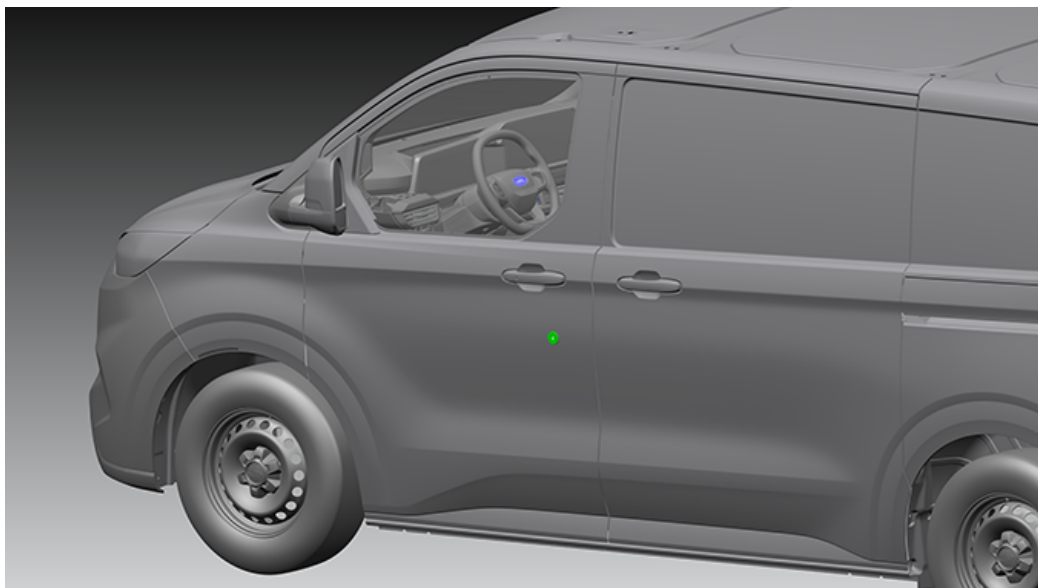

Forbedret sikkerhet RepLock™, som leveres av markedslederen TVL™, erstatter den standard førerdøren og er en unik, patentert høysikkerhetssylinder.

Den er laget av høyverdig rustfritt stål forhindrer potensielle tyver i å dirke opp førerdøren for å få tilgang til bilen.

Markedstilgjengelighet: NORWAY

Mindre egenskap-kode: AAKBA

Tilgjengelig på: Transit Custom, Tourneo Custom

Hooklock Sikkerhetspakke For Lasterom TVL™

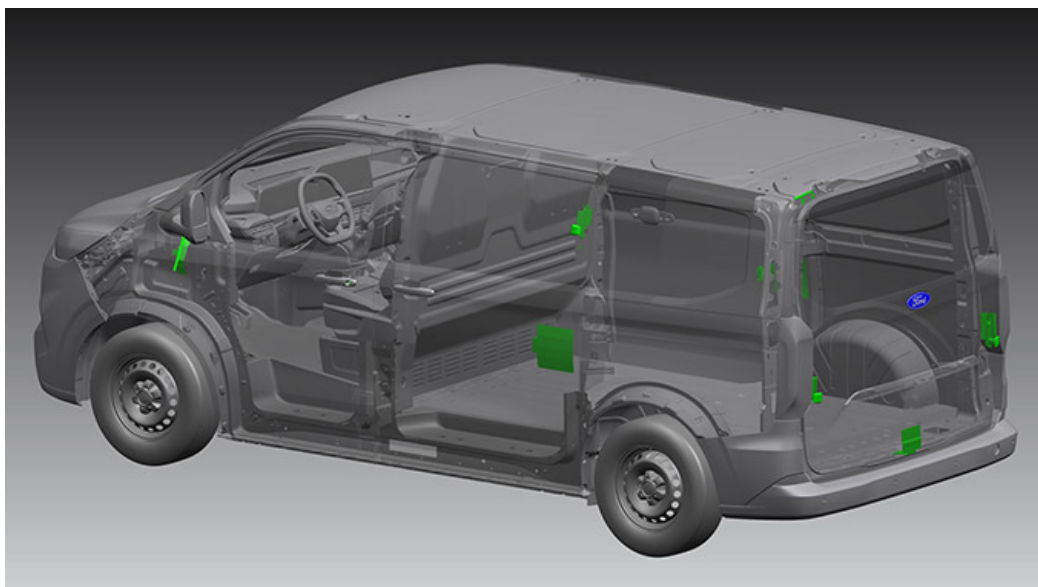

Denne Hook Lock-pakken for bakre lasterom fra markedsleder TVL™ er fabrikkmontert og gir økt sikkerhet og mekaniske låser spesielt for kupeområdet.

- RepLock forhindrer at førerdøren blir kompromittert
- Hooklocks monteres på alle lasteromsdørene og låser døren til stolpen ved bruk av en ekstra sterk krok.
- Låsevern monteres på alle lasteromsdørene for å beskytte mot eksterne forsøk på å dirke opp og forbikoble mekanismen
- Ledningsnettvern er montert til kupedørene og bakre lastedører/bakluke for å forhindre at ledningsnettverket rundt døren ødelegges.

Markedstilgjengelighet: NORWAY

Mindre egenskap-kode: AAKAG

Tilgjengelig på: Transit Custom

Includes:

- Anti-dirk RepLock for frontdørene™
- Ledningsnettvern for frontdør
- Ledningsnettvern RCD/bakluke
- Låsevern (SSLD, DSLD og RCD/bakluke)
- Hooklocks (SSLD,DSL D RCD/bakluke)

Ikke tilgjengelig med:

- Elektrisk lastedør på siden
- Glass i andre seterad i Transit Custom

Hooklock Sikkerhetspakke TVL™

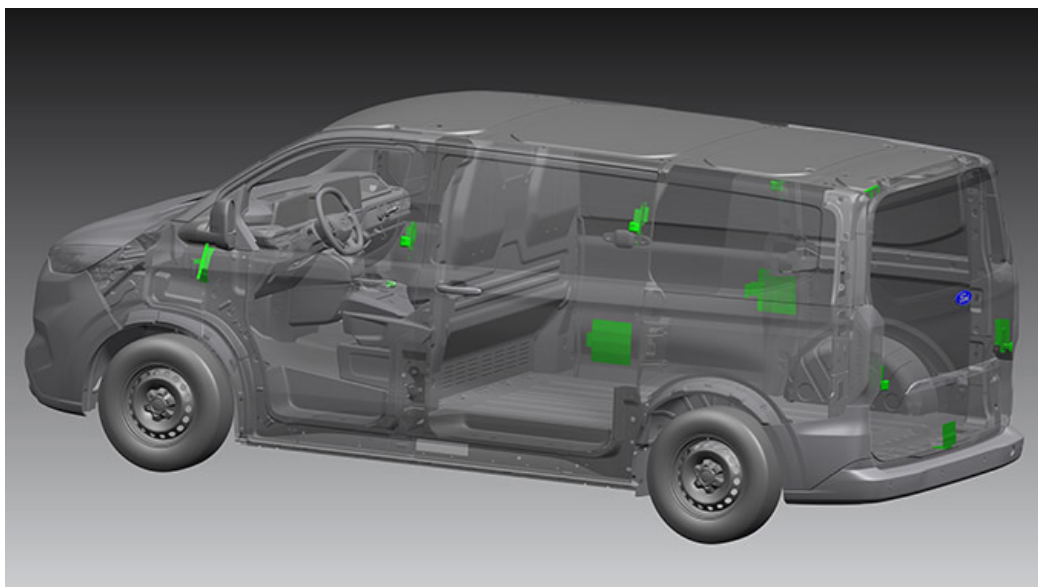

Hook Lock-sikkerhetspakken fra markedsleder TVL™ er fabrikkmontert og forsterker kjøretøyets sikkerhet på 5 måter:

- RepLock™ forhindrer at førerdøren blir kompromittert og fabrikkmonteres ved utskifting av den originale låsen.
- Deadlocks (rigellås) for frontdøren er låser som opereres uavhengig og som setter en bolt mellom døren og B-stolpen når de er innkoblet.
- Hooklocks er montert på alle lasteromsdørene og låser døren til stolpen ved bruk av en ekstra sterk krok som forsterker beskyttelsen av lasterommet.
- Låsevern er montert på alle lasteromsdørene for å beskytte mot eksterne forsøk på å dirke opp og forbikoble mekanismen og
- Vern for ledningsnett er montert til kupedørene og RCD / bakluken for å forhindre at ledningsnett rundt døren ødelegges.

Markedstilgjengelighet: NORWAY

Mindre egenskap-kode: AAKAD

Tilgjengelig på: Transit Custom

Includes:

- Anti-dirk RepLock for frontdørene™
- Ledningsvern for frontdør
- Deadlocks (rigellås) for frontdør (Fører og Pass)
- Ledningsnettvern RCD/bakluke
- Låsevern (SSLD, DSLD og RCD/bakluke)
- Hooklocks (SSLD, DSLD RCD/bakluke)

Ikke tilgjengelig med:

- Elektrisk lastedør på siden
- Glass i andre seterad i Transit Custom
- Beskyttelsessystem mot overlast

Slam Handle Sikkerhetspakke TVL™

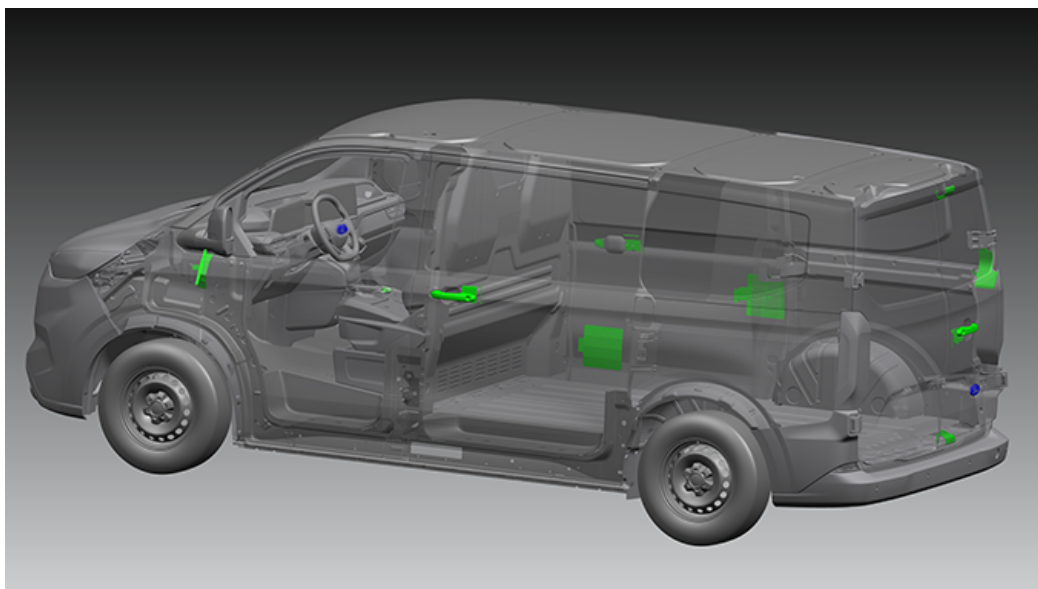

Slamhåndtak-sikkerhetspakken fra markedsleder TVL™ er fabrikkmontert og forsterker kjøretøyets sikkerhet på 4 måter:

- RepLock™ forhindrer at førerdøren kompromitteres
- Slam-håndtak er integrerte slam-låser montert på alle lasteromsdører
- Låsevern er festet til alle lasteromsdører for å beskytte mot eksterne på å dirke opp og forbikoble mekanismen.
- Ledningsnettvernet og forhindrer at kablene slites over.

Designet for kurersektoren for å muliggjøre rask utstigning fra varebiler og låser dem hver gang føreren går ut slik at produktiviteten øker.

Markedstilgjengelighet: NORWAY

Mindre egenskap-kode: AAKAC

Tilgjengelig på: Transit Custom

Inkluderer:

- Anti-dirk RepLock for frontdørene™
- Ledningsvern for frontdør
- Ledningsnettvern RCD/bakluke
- Ledningsnettvern (SSLD, DSLD og RCD/bakluke)
- Slam-håndtak (SSLD,DSL,D,RCD)

Ikke tilgjengelig med:

- Beskyttelsessystem mot overlast

Spesielle Lakkalternativer



En kunde kan ha et ønske om å tilpasse eksteriøret hos Ford-nyttekjøretøy sitt slik at det gjenspeiler egen virksomhet og eget varemerke. Ford tilbyr over 100 spesialfarger. Ferdigstilt til de høyeste standarder, er alt kunden trenger å gjøre å legge til logoen og merkevaredetaljer.

For å holde deg oppdatert med lakkutvalget og tilgjengeligheten, kontakt din lokale NSC for siste SVO-lakkliste.

Under minimumsbestillingene gjelder:

Transit Connect: En minimumsbestilling på 14 gjelder, ellers tilkommer en avgift

E-Transit: Transit SVO-lakk tilgjengelig

Ranger: En minimumsbestilling på 50 gjelder, ellers tilkommer en avgift

Andre: Ingen begrensning

Merk:

Tilgjengelighet av farger og leveringstid kan variere fra marked til marked.

Markedstilgjengelighet: Alle markeder

Mindre egenskap-kode: Diverse

Tilgjengelig på: Transit Custom, Tourneo Custom

Interior

- Frontsete Pakke 12 (Fjernet Passasjersele)
- Smart Fartsskriver 4.0
- Sortimo™ Serviceline Hyllesystem
- Sortimo™ Serviceline Lite Hyllesystem For Varebiler

Frontsete Pakke 12 (Fjernet Passasjersele)



Passasjerselet er fjernet og setebeltet er beholdt. Denne layouten brukes av flåter som postverk og transportselskaper. Seksveis førersele (med korsryggstøtte) med Trend Trim oppvarmet sete på Transit BEV og Transit Custom

Markedstilgjengelighet: NORWAY

Mindre egenskap-kode: BVFDM

Tilgjengelig på: Transit Custom

Tilgjengelighet

- Tilgjengelig med fast skillevegg i stål (med og uten glass)
- fjernet skillevegg (der det er tillatt)
- Tilgjengelig med skillevegg i plast

Ikke tilgjengelig med:

- Lasteluke
- Oppvarmet sete
- Sidekollisjonspute

Smart Fartsskriver 4.0



Ferdskriveren registrerer kjøretid, pauser, hvileperioder og som benyttes til ethvert kommersielt formål eller til utleie. Sjekk lokale forskrifter for spesifikke krav.

Merk:

Denne funksjonen er kun tilgjengelig med manuell girkasse for Transit Custom.

Markedstilgjengelighet: NORWAY

Mindre egenskap-kode: HDKAD

Tilgjengelig på: Transit Custom, Tourneo Custom

Sortimo™ Serviceline Hyllesystem

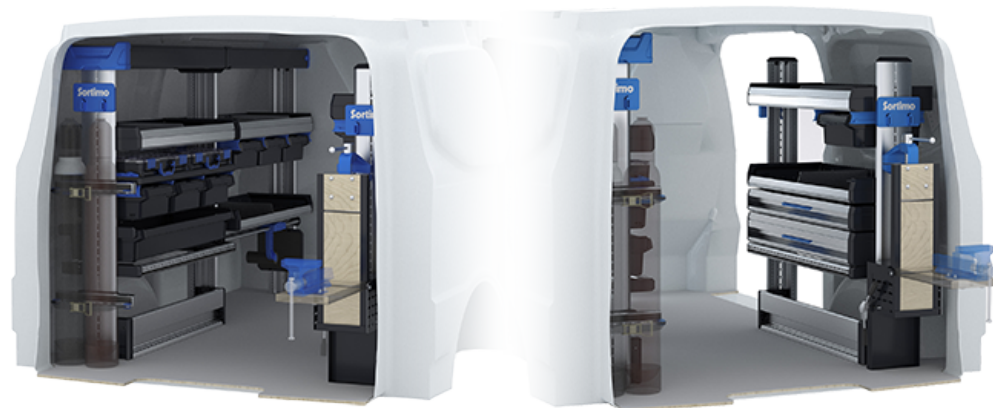

Sortimo™ tilbyr produkter av høy kvalitet som er utviklet og produsert i Tyskland.

Dette lette hyllesystemet er utformet for å levere et effektivt hyllesystem og oppbevaring.

Leverert rett fra fabrikken med Sortimo™ hyllesystem, klar til bruk.

Dette modulsystemet har kapasitet til å utvide systemet senere gjennom anskaffelse av deler direkte fra salgssteder for Sortimo™.

Markedstilgjengelighet: NORWAY

Mindre egenskap-kode: AALA7

Tilgjengelig på: Transit Custom

Funksjoner og fordeler:

- En ferdigprodusert totalløsning for kunden
- En enkelt faktura kan integreres i finansieringsløsninger hos Ford Credit Financing
- Ingen ekstra konvertering lokalt (behandlingstid)
- Kollisjonstestet for å oppfylle all europeisk lovgivning
- Premium, lav vekt og holdbar
- Enkel overføring / fjerning uten noen skader på kjøretøyet
- 3 års garanti på alle produkter fra Sortimo™ produkter

Inkluderer:

- Sklisikkert fenolgulv
- Dobbeltsidet Sortimo SR5 hyllesystem
- Sidekledning
- Lagringsrom
- Hyller med oppbevaringsbokser
- Uttrekkbar skrustikke
- Ventil for transport av gassylindere
- Skillevegg som standard
- En skyvedør for last (på fortausiden)
- Romkledning
- Overliggende oppbevaringsplass

Kan ikke bestilles med:

- Forseglet lastegulv
- Doble lastedører på sidene
- Bakre oppvarming av vannforsyning
- Bakre klimaanlegg
- Beskyttelsessystem mot overlast
- Innvendig takskinne (FCSD-alternativ)

Sortimo™ Serviceline Lite Hyllesystem For Varebiler



Denne pakken reduserer totalvekten for en chassis med førerhus donorbil, slik at den kan brukes som varebil for supermarkeder.

Den er designet for konverteringer der boksen/karosseriet er montert direkte på chassisskinnene i stedet for den omliggende rammen.

Markedstilgjengelighet: NORWAY

Mindre egenskap-kode: AALA6

Tilgjengelig på: Transit Custom

Funksjoner og fordeler:

- En ferdigprodusert totalløsning for kunden
- En enkelt faktura kan integreres i finansieringsløsninger hos Ford Credit Financing
- Ingen ekstra konvertering lokalt (behandlingstid)
- Kollisjonstestet for å oppfylle all europeisk lovgivning
- Premium, lav vekt og holdbar
- Enkel overføring / fjerning uten noen skader på kjøretøyet
- 3 års garanti på alle produkter fra Sortimo™ Products

Inkluderer:

- Skillevegg som standard
- En skyvedør for last (på fortausiden)
- Sklisikkert fenolgulv
- Hyller med oppbevaringsbokser
- Endepaneller tilpasset et bredt spekter av utstyr
- Skyvelastedør for fortausiden

Ikke tilgjengelig med:

- Lastegulv
- Romkledning
- Overliggende oppbevaringsplass bak
- Beskyttelsessett for lasterom
- Klimaanlegg bak
- Varmeapparat i bakseksjon
- Beskyttelsessystem mot overlast
- Doble lastedører på sidene



Taxi Conversion Options

- Forberedelsespakke For Taxi - Andre Og Tredje Seterad Fjernet
- Forberedelsespakke For Taxi - Andre Seterad Fjernet
- Forberedelsespakke For Taxi - Tredje Seterad Fjernet

Forberedelsespakke For Taxi - Andre Og Tredje Seterad Fjernet



Denne pakken er designet for taxi- eller WAV-konverteringer der det kreves at andre og tredje seterad fjernes. Alle baksetene fjernes og etterlater kun forsetene for fører og passasjer.

Gulbelegget fjernes også over hele bilens bakseksjon.

Kun Tourneo og Kombi

Uferdig kjøretøy- multiklasse

Merk:

Det er etterlatt åpninger i topplisten der sikkerhetsbeltene for tredje rad er fjernet, slik at ombyggeren kan tilføre sikkerhetsbelter eller tildekke hvis ikke dette er påkrevd.

Ingen gulvbelegg montert bak på kjøretøyet

Markedstilgjengelighet: NORWAY

Mindre egenskap-kode: AALJ5

Tilgjengelig på: Transit Custom, Tourneo Custom

Forberedelsespakke For Taxi - Andre Seterad Fjernet

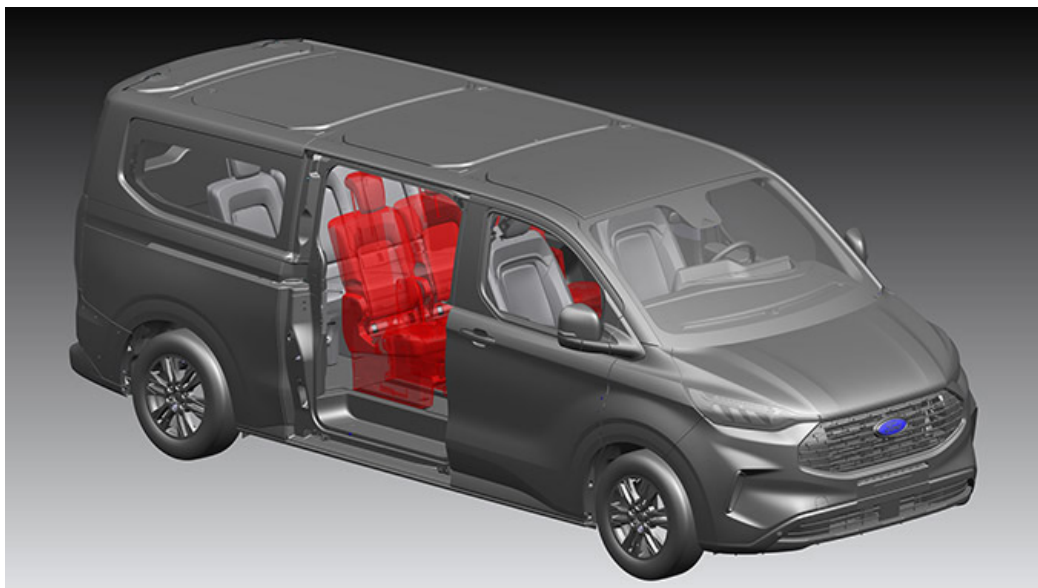

Denne pakken fjerner andre seterad og sikringer. Tredje seterad består av et dobbelt og et enkelt sete. Gulvbelegget er beholdt.

Egner seg for konverteringskrav til rullestol og taxi. Bakre enhet med varme, ventilasjon og klimaanlegg som befinner seg bak enkeltsetet. (Uferdig kjøretøy – multi-klasse)

Merk:

Gjør at ombyggeren kan montere skillevegg og vippeseter i andre seterad.

Markedstilgjengelighet: NORWAY

Mindre egenskap-kode: AALEX

Tilgjengelig på: Tourneo Custom

Forberedelsespakke For Taxi - Tredje Seterad Fjernet

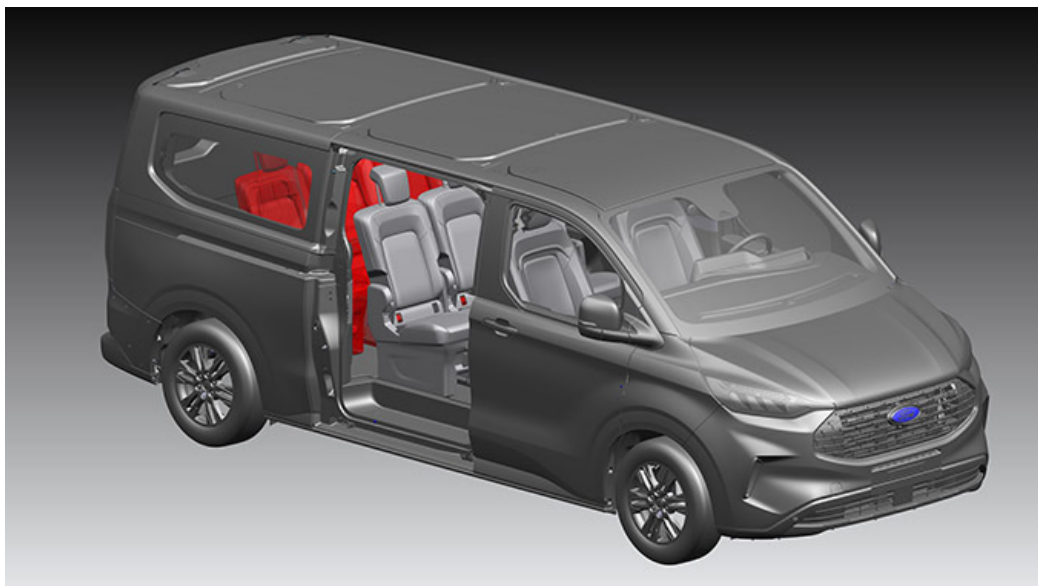

Designet for taxi- eller WAV-konverteringer der det er behov for større plass bak i bilen. For oppbevaring eller konvertering for rullestoltilgang. Setene i tredje rad (inkludert setebeltene) fjernes, noe som etterlater tre enkeltseter i andre rad og gulvbelegget over hele bilens bakseksjon. Tilgjengelig på Tourneo og Kombi Uferdig kjøretøy- multiklasse

Merk:

Det er etterlatt åpninger i topplisten der sikkerhetsbeltene for tredje rad er fjernet. Dette gir ombyggeren fleksibilitet til å enten tildekke dem hvis de ikke er påkrevd eller montere egne spesiallagde sikkerhetsbelter eller andre elementer som LED-lamper.

Markedstilgjengelighet: NORWAY

Mindre egenskap-kode: AALEY

Tilgjengelig på: Transit Custom, Tourneo Custom

Generell informasjon

- Kun Kombi for ITTI Custom-varebil

Tillegg

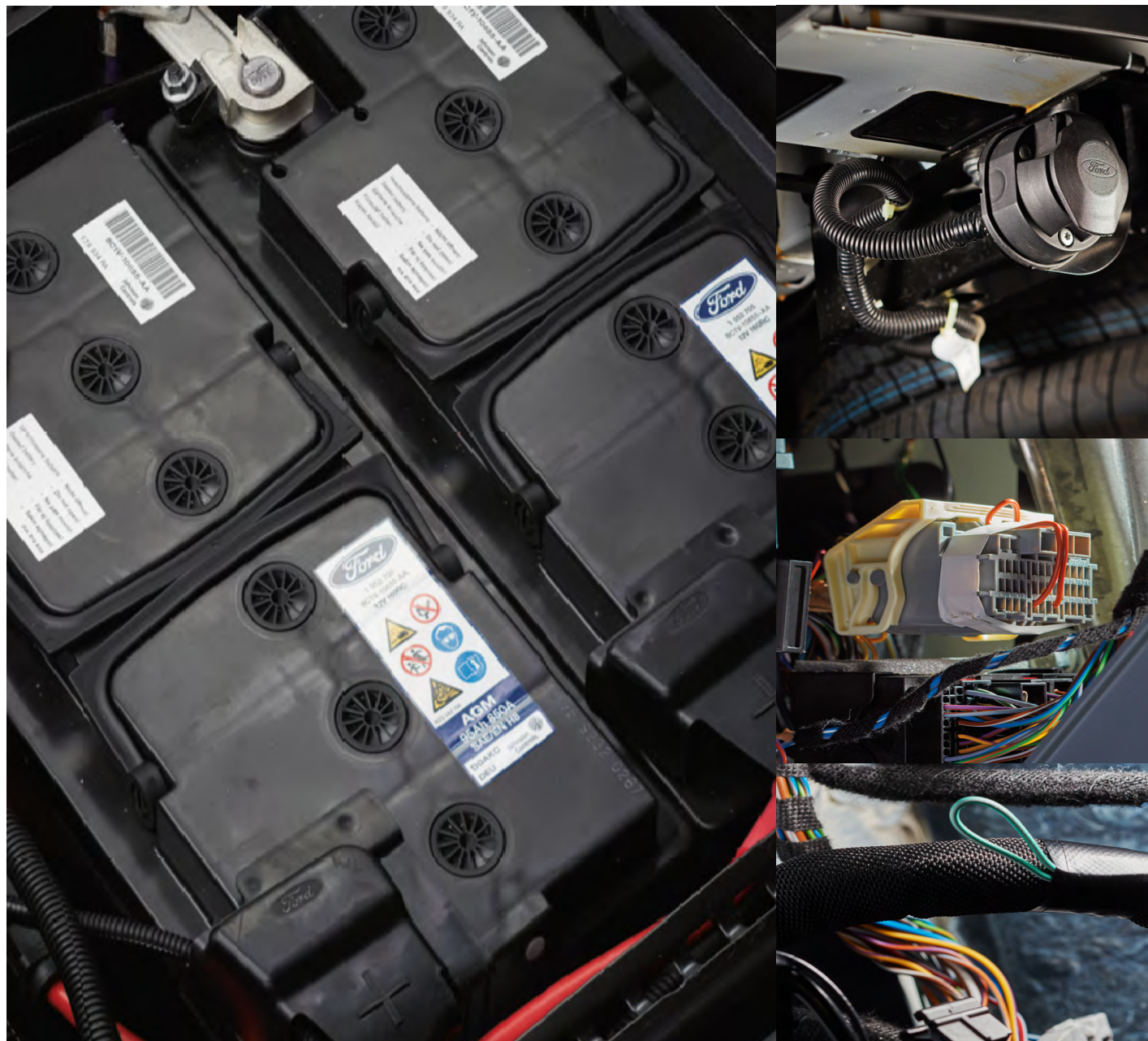

Transit Custom

Tilgjengelig SVOs

Electrical & Power Supply

- Dobbelte H8 AGM-Batterier
- Doble H7 AGM-Batterier
- Ekstra Sikringsboks-6
- Elektrisk Tilhengerutstyr
- Enkelt H7 AGM-Batteri
- Enkelt H8 AGM-Batteri
- Integrasjonssystem For Ombygging 2.0
- Motor RPM Kontroll
- Operatørkommandert Regenerering Av Dieselpartikkelfilteret

Exterior

- Armourshell Sikkerhetspakke For Lasterom TVL™
- Armourshell Sikkerhetspakke For TVL™
- Cabin Deadlock Sikkerhetspakke TVL™
- Forbedret Sikkerhet Replock™ TVL™
- Hooklock Sikkerhetspakke For Lasterom TVL™
- Hooklock Sikkerhetspakke TVL™
- Slam Handle Sikkerhetspakke TVL™
- Spesielle Lakkalternativer

Interior

- Frontsete Pakke 12 (Fjernet Passasjersele)
- Smart Fartsskriver 4.0
- Sortimo™ Serviceline Hyllesystem
- Sortimo™ Serviceline Lite Hyllesystem For Varebiler

Taxi Conversion Options

- Forberedelsespakke For Taxi - Andre Og Tredje Seterad Fjernet
- Forberedelsespakke For Taxi - Tredje Seterad Fjernet



Tourneo Custom

Tilgjengelig SVOs



Electrical & Power Supply

- Dobbelte H8 AGM-Batterier
- Doble H7 AGM-Batterier
- Ekstra Sikringsboks-6
- Elektrisk Tilhengerutstyr
- Enkelt H7 AGM-Batteri
- Enkelt H8 AGM-Batteri
- Integrasjonssystem For Ombygging 2.0
- Motor RPM Kontroll
- Operatørkommandert Regenerering Av Dieselpartikkelfilteret



Exterior

- Forbedret Sikkerhet Replock™ TVL™
- Spesielle Lakkalternativer



Interior

- Smart Fartsskriver 4.0



Taxi Conversion Options

- Forberedelsespakke For Taxi - Andre Og Tredje Seterad Fjernet
- Forberedelsespakke For Taxi - Andre Seterad Fjernet
- Forberedelsespakke For Taxi - Tredje Seterad Fjernet



TOURNEO CUSTOM

Ordliste

Ford Pro-spesialkjøretøy	The Special Vehicles-teamet leverer skreddersydde konverteringsløsninger til kundene våre for å øke produktiviteten deres
Body and Equipment Mounting Manual (BEMM)	En håndbok med tekniske detaljer og beste praksis for omformere. Alle omformere eller montører bør bruke BEMM og bør følge den ved konvertering eller modifisering av Ford-kjøretøyer for å beskytte Ford-garantien og være sikker på en sikker konvertering. BEMM finner du her: Hjem (fordpro-specialvehicles.com)
Converters / Bodybuilder / Upfitter	Et selskap hvis ekspertiseområde er kjøretøykonvertering, som tar et Ford-kjøretøy (et 'donor'-produkt) og tilpasser det for en bestemt funksjon/markedssegment (f.eks. en kirsebærplukker, leveringskjøretøy, tipper)
Transit-chassisførerhus	Transit-chassisførerhuset består av lukket førerhus (chassisførerhus), rammeskinner, integrerte karosserimonteringspunkter og robust stålrammekonstruksjon med høy strekkfasthet, som gir en sterk og pålitelig base for konvertering
Transit-skjelettchassis	Også kjent som et nedstrippet chassis er et åpent førerhusområde (ikke noe tak eller lukket bakseksjon), chassisførerhus som tilbyr en chassishøyde som er 102 mm lavere enn det konvensjonelle chassiset og har en nyttelastfordel på 200 kg i forhold til Transit-chassisførerhuset. Førerhuset med åpen bakside muliggjør uhindret gjennomgang fra førerhuset til lasterommet hos et konvertert kjøretøy
L1, L2, L3, L4 og L5	Kjøretøyets lengde har et sett med forkortelser. L1 / SWB = Kort hjulbase, L2 / MWB = Medium hjulbase, L3 / LWB = Lang hjulbase, L4 / EWB = Forlenget hjulbase, og L5 / ELWB = Forlenget lang hjulbase
Fabrikkmontert	Et element som er montert på fabrikken som en del av kjøretøyproduksjonen når kjøretøyet bygges.
H1, H2, H3	Takhøyde-forkortelser. H1 = Standard tak, H2 = Middels takhøyde, H3 = Høyt tak.



Konverteringskatalog Utgave 4

Last ned for en optimal visningsopplevelse

Nye Transit



Introduksjon

Mange kunder tar med kjøretøyene sine til ettermarkeds-selskaper for å tilpasse kjøretøyene til sine behov. Dersom vi kan oppfylle flere av deres behov med alternativer som tilbys direkte av Ford, kan vi forenkle denne prosessen og redusere tiden det tar fra bestillingen foretas og til kjøretøyet er klar til bruk.

Ved å tilby disse alternativene sørger vi for at Fords sortiment av nyttekjøretøyer forblir den beste plattformen for å oppfylle de kompliserte og varierte behovene til et vidt spekter av bransjer. Vår ambisjon om å forstå og oppfylle behovene til våre kunder sikrer at vi kan tilby optimal støtte til kundene ved denne anskaffelsen og fremtidige kjøp, slik at det etableres en langsiktig kunderelasjon.

Donorkjøretøyer

Velg et kjøretøy for å se hvilke spesialkjøretøyalternativer det har















Transit Van



Transit Minibus

Tilbud fra Special Vehicle Options (SVO)

Klikk på et spesialkjøretøyalternativ for mer informasjon

<p>Electrical & Power Supply</p> 	<p>Exterior</p> 	<p>Interior</p> 	<p>Blue Light Conversion Options</p> 
<p>Community and Office Transport Conversion Options</p> 	<p>Workshop Conversion Options</p> 	<p>Taxi Conversion Options</p> 	<p>Refrigerated Conversion Options</p> 
<p>Electrical Vehicle Options</p> 	<p>Delivery Van Conversion Options</p> 	<p>Mobility Conversion Options</p> 	<p>Motorhome Conversion Options</p> 
<p>Utility Pack Conversion Options</p> 			

Electrical & Power Supply

- Dobbelte H8 AGM-Batterier
- Doble H7 AGM-Batterier
- Ekstra Drivstoffport
- Elektrisk Tilhengerutstyr
- Enkelt H7 AGM-Batteri
- Enkelt H8 AGM Batteri
- Integrasjonssystem For Ombygging 2.0
- Led Kupebelysning
- Motor RPM Kontroll
- Operatørkommandert Regenerering Av Dieselpartikkelfilteret
- Varsellyd på Revers For Transit Skjelettchassis

Motor RPM Kontroll



Motor RPM kontrollen gjør det mulig for motoren å kjøre ved økt tomgangshastighet. Dette alternativet benyttes for oppstart av elektrisk og mekanisk kraft for drift av tilleggsutstyr.

Markedstilgjengelighet: NORWAY

Tilbyr 3 driftsmodi:

- Modus 1: 3-trinns (standard: 1100RPM, 1600RPM, 2030RPM), dette er konfigurerbart
- Modus 2: variabel hastighet
- Mode 3: tomgangshastighet

Generell informasjon

- Ulike typer av konverteringer som vil profitere på dette alternativet inkluderer konverteringer til kjøleanlegg og nyttefunksjoner. Denne funksjonen krever en tredjeparts kontrollboks.
- Detaljer om begge løsninger finnes i BEMM.

Ikke tilgjengelig på:

- PHEV- og BEV-biler

Dobbelte H8 AGM-Batterier

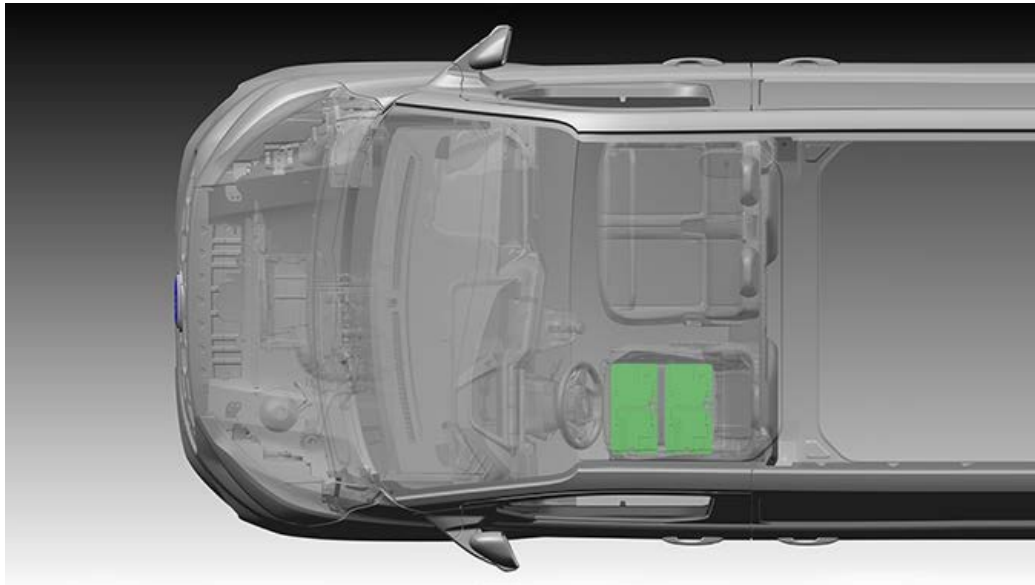

2 x 95Ah H8 AGM-batterier (~2,4kWh) sitter i sokkel for fører sete.

Markedstilgjengelighet: NORWAY

Mindre egenskap-kode: HTAAZ

Tilgjengelig på: Transit Van

Doble H7 AGM-Batterier

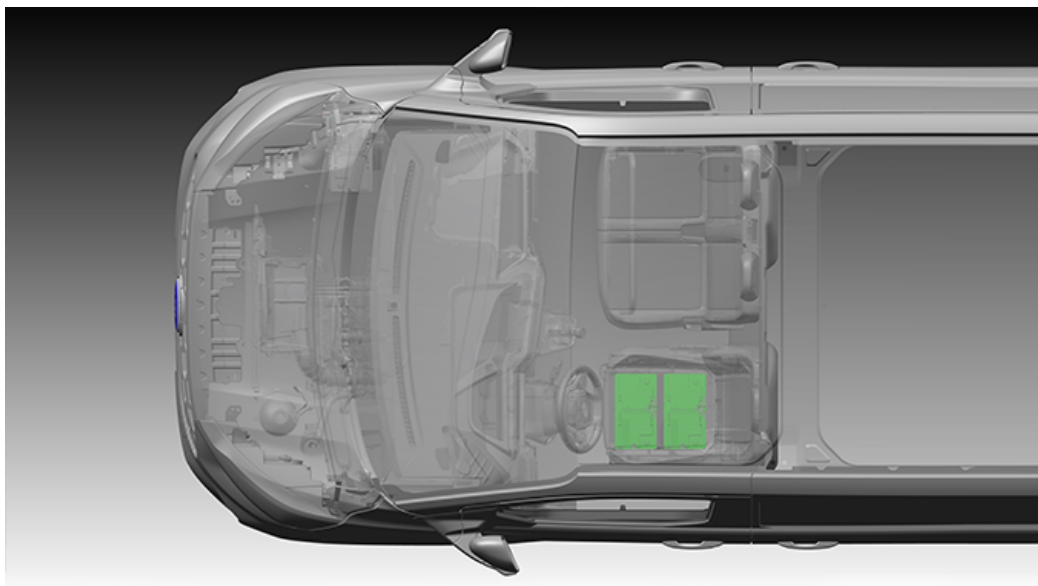

2 x 75Ah EFB (~1,8kWh), 2 x 80Ah AGM (~2kWh) eller 2 x 80Ah SLI (~2kWh)-batterier avhengig av valgt kjøretøyalternativ.
Sitter i sokkel for fører sete

Markedstilgjengelighet: NORWAY

Mindre egenskap-kode: HTAAC

Tilgjengelig på: Transit Minibus, Transit Van

Ekstra Drivstoffport

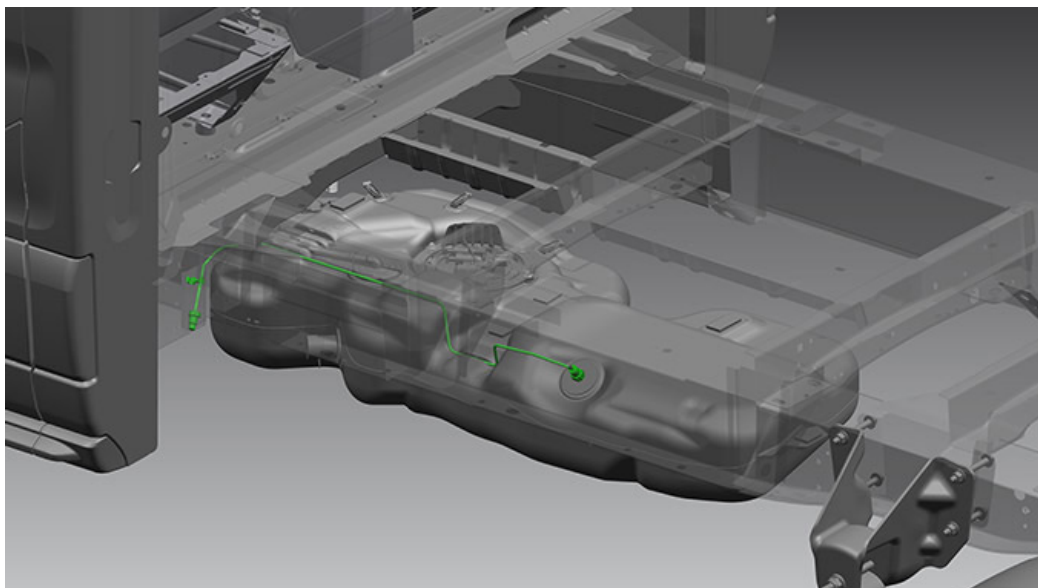

Den ekstra drivstoffporten kommer sammen med drivstoffslange og koblingstykke fra tanken for lettere tilkobling til ekstrautstyr som ettermarkedsoverner.

Den er utstyrt med en TI LOCC QC 7.89-hunnkobling som standard, og det anbefales at en 7.89 samhørende hannadapter blir montert (Tilgjengelig fra: TI Automotive GmbH)

Markedstilgjengelighet: NORWAY

Mindre egenskap-kode: GB2AB

Tilgjengelig på: Transit Van

Elektrisk Tilhengerutstyr

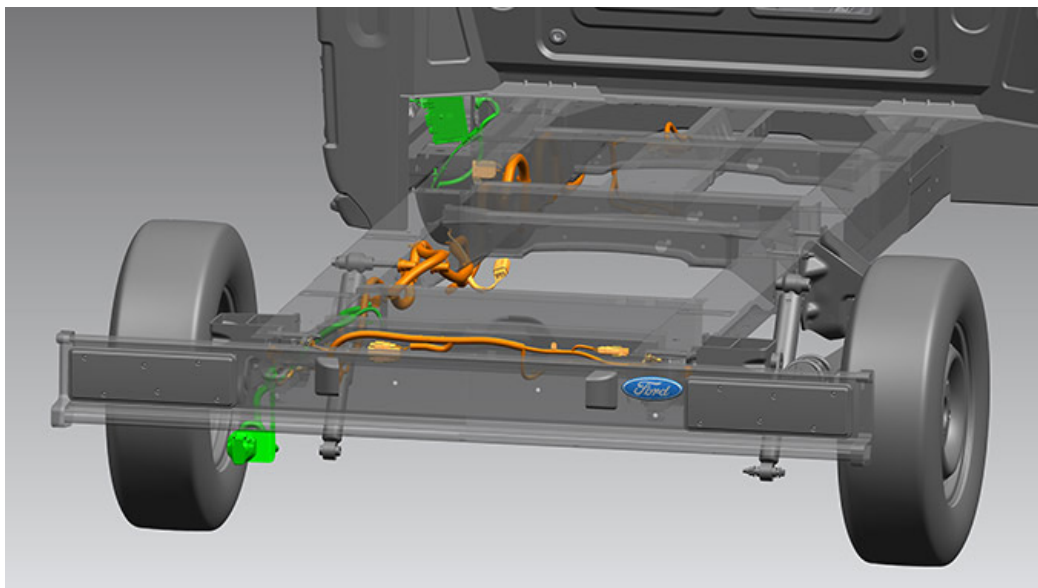

Denne pakken inneholder elektrisk tilhengerutstyr (koblingspunkt og ledningsnett) uten tilhengerfeste. Imøtekommer behovet til spesielle flåtekunder som monterer sine egne tilhengerfester, men trenger elektriske signaler for lysene og de elektroniske funksjonene fra basismodellen inkludert hindring av hengersleng og demping av sidevindeffekt. Omfatter monteringsbrakett for 13-stift stikkontakt.

Markedstilgjengelighet: NORWAY

Mindre egenskap-kode: C1DAD

Tilgjengelig på: Transit Minibus, Transit Van

Includes

- Kobling og ledninger uten et fysisk tilhengerfeste

Ikke tilgjengelig på:

- PHEV-biler

Enkelt H7 AGM-Batteri

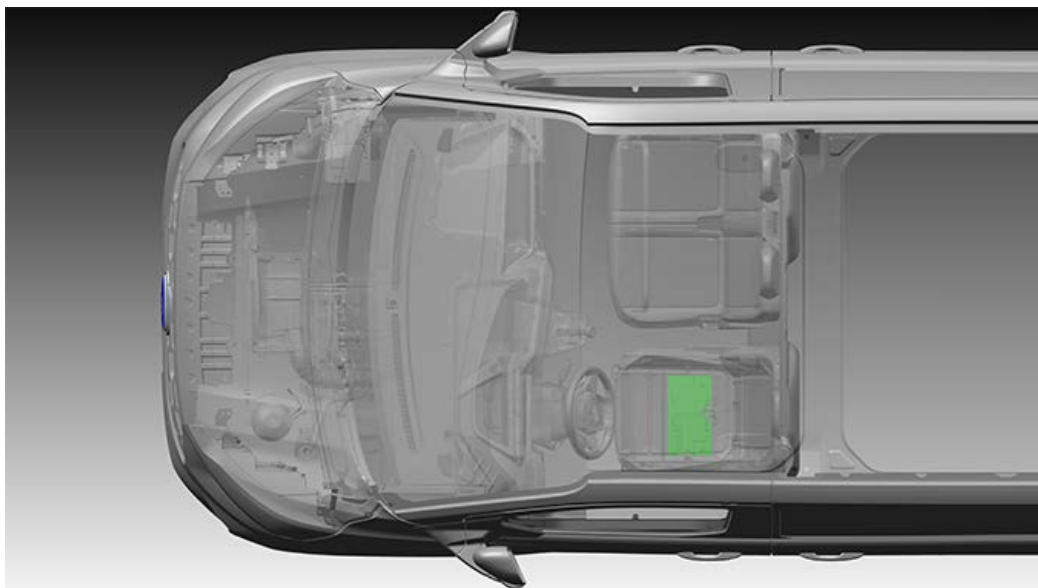

1 x 75Ah EFB (~0,9kWh), 1 x 80Ah AGM (~1kWh) eller 1 x 80Ah SLI (~1kWh) teknologi avhengig av valgt kjøretøyalternativ.

Markedstilgjengelighet: NORWAY

Mindre egenskap-kode: HTAAB

Tilgjengelig på: Transit Van

Enkelt H8 AGM Batteri



1 x 95Ah H8 AGM-batteri (~1.2kWh) sitter i sokkel for føreretsete. Eget for kjøretøyer med høyere energibehov med motoren av enn standardbatterier. For eksempel trenger konverteringer telematikk / spring.

Merk:

Se BEMM for ytterligere detaljer. H8 dobbelte AGM dypsyklusbatterier er tilgjengelige

Markedstilgjengelighet: NORWAY

Mindre egenskap-kode: HTABG

Tilgjengelig på: Transit Van

Ikke tilgjengelig med:

- Strømutstyringsgrupper (kun Transit)
- Kraftig startmotor (kun Transit)
- Strømuttakpunkt-omformere (kun Transit)
- Utsidespak for parkeringsbrems (kun Transit)
- Drivstoffyrt varmeapparat
- Varmeapparat i bakseksjon
- Smart ferdskriver
- Klimaanlegg bak
- Forbedret elektronisk grensesnittpakke
- Blinklys på taket

Integrasjonssystem For Ombygging 2.0



Generell informasjon

- Pakken kommer komplett med forhåndsinnstilt modul, braketter og startledningsnett 'Blunt cut'-ledningsnett for ombygger er inkludert for konverteringen og ligger i hanskerommet
- Pakken kan ettermonteres

Integrasjonssystemet for ombygging 2.0 er en programmerbar inndata/utdata-kontrollør som kommuniserer med bilens CAN-nettverk. UIS-modulen anvender Sync-displayet for kontroll og overvåking av det konverterte kjøretøyet.

UIS Logic-verktøyet betyr at ombyggere ikke trenger programmeringserfaring for å konfigurere modulen og opprette nye funksjoner for bilen (du finner mer informasjon i BEMM)

Merk:

Se BEMM-håndboken (Body and Equipment Mounting Manual) for videre opplysninger om montering av karosseri og utstyr

Markedstilgjengelighet: NORWAY

Mindre egenskap-kode: JRSAB

Tilgjengelig på: Transit Van

Funksjoner og fordeler:

- 16x digitale inndata
- 8x Analoge inndata
- 6x 5a 'switched output' - kontrollert via sync-displayet for sentralutstyr opp til 5A (varsellys, belysning, skillebrytere osv.)
- 2X 10A 'switched output' - kontrollert via sync-displayet for sentralutstyr opp til 10A (lysbjelker, pumpeinvertere osv.)
- 4X 5A H-'Bridge outputs' - for strømforsyning opp til 5A
- 10X PWM-basert LS/HS switched outputs - for bruk ved tilføring av flere releer for nye strømkrav større enn 10A
- Vehicle Comms – read only - access to a range of vehicle CAN signals to support vehicle conversions
- Privat CAN – J1939.

Led Kupebelysning



De forsterkede LED-kupelysene på ca. 500 lumen er til stor fordel for enhver operatør som bruker kupeen som et mobilt kontor

Markedstilgjengelighet: NORWAY

Mindre egenskap-kode: JCFAL

Tilgjengelig på: Transit Van

Generell informasjon

- Inkludert i JCMAD

Motor RPM Kontroll



Motor RPM kontrollen gjør det mulig for motoren å kjøre ved økt tomgangshastighet. Dette alternativet benyttes for oppstart av elektrisk og mekanisk kraft for drift av tilleggsutstyr.

Markedstilgjengelighet: NORWAY

Mindre egenskap-kode: DCNAB

Tilgjengelig på: Transit Van

Tilbyr 3 driftsmodi:

- Modus 1: 3-trinns (standard: 1100RPM, 1600RPM, 2030RPM), dette er konfigurerbart
- Modus 2: variabel hastighet
- Mode 3: tomgangshastighet

Generell informasjon

- Ulike typer av konverteringer som vil profittere på dette alternativet inkluderer konverteringer til kjøleanlegg og nyttefunksjoner. Denne funksjonen krever en tredjeparts kontrollboks.
- Detaljer om begge løsninger finnes i BEMM.

Ikke tilgjengelig på:

- PHEV- og BEV-biler

Operatørkommandert Regenerering Av Dieselpartikkelfilteret



Dette alternativet gjør at føreren kan utløse regenerering av dieselpartikkelfilteret manuelt mens kjøretøyet står stille med motoren i gang- prosessen tar mellom 10 og 20 minutter. Instrumentpanelet vil rapportere når en regenereringssyklus er påkrevd.

Anbefalt for dieselskjøretøy som hovedsakelig brukes for korte reiser eller langvarig kjøring på tomgang.

Markedstilgjengelighet: NORWAY

Mindre egenskap-kode: A6YAB

Tilgjengelig på: Transit Van

Ikke tilgjengelig på:

- BEV drivlinje

Varsellyd på Revers For Transit Skjelettchassis



Dette alternativet gjør at kunden kan bestille varselkomponenten, som leveres i form av et sett klart til konvertering av skjelettchassis.

Markedstilgjengelighet: NORWAY

Mindre egenskap-kode: HLDAB

Tilgjengelig på: Transit Van



Exterior

- Armourshell Sikkerhetspakke For TVL™
- Forbedret Sikkerhet Replock™ TVL™
- Hooklock Sikkerhetspakke TVL™
- Magnetisk Foldbare Dører
- Skjelett Smal Bakskinne
- Slam Handle Sikkerhetspakke TVL™
- Spesialisert Dekkstativ For Direkte Tilgang
- Spesielle Lakkalternativer

Armourshell Sikkerhetspakke For TVL™

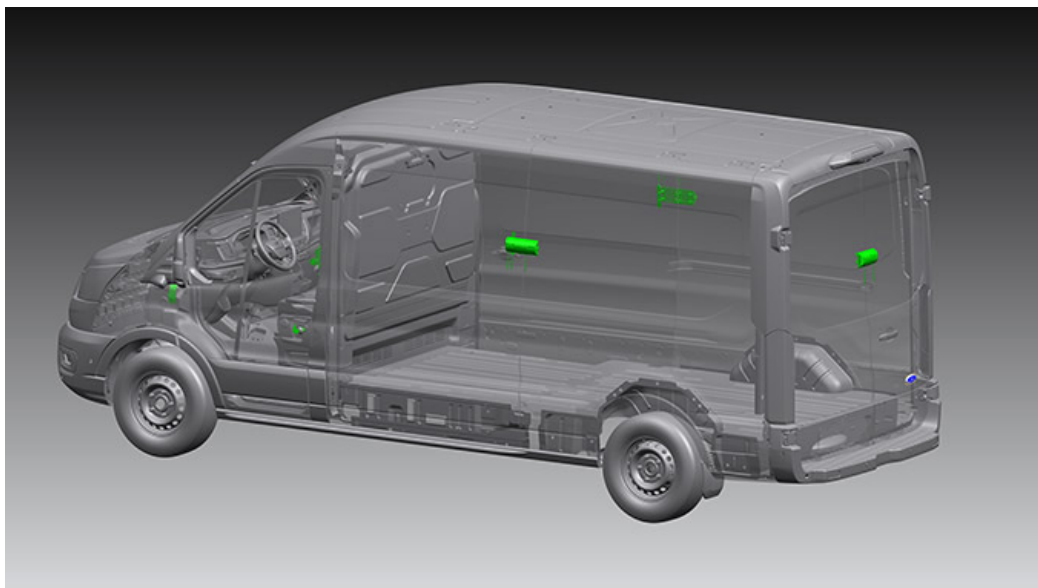

Armourshell-spakken fra markedsleder TVL™ er fabrikkmontert og øker sikkerhet for kjøretøyet på 5 måter:

- RepLock™ forhindrer at førerdøren kompromitteres
- Deadlocks (rigellås) for frontdøren er låser som opereres uavhengig og som setter en bolt mellom døren og B-stolpen når de er innkoblet.
- Armourshells gir en visuell advarsel og det mest robuste sikkerhetsalternativet. En sammenflettet skjelldesign og en støtteboltmekanisme gir økt beskyttelse av lasterommet.
- Låsevern er montert på alle lasteromsdørene for å beskytte mot eksterne forsøk på å dirke opp og forbikoble mekanismen og
- Ledningsnettvern er montert til kupedørene foran og lastedøren bak for å forhindre at ledningsnettverket rundt døren ødelegges.

Markedstilgjengelighet: NORWAY

Mindre egenskap-kode: AAKAE

Tilgjengelig på: Transit Van

Includes:

- Anti-dirk RepLock for frontdørene™
- Ledningsvern for frontdør
- Deadlocks (rigellås) for frontdør (Fører og Pass)
- Ledningsnettvern RCD
- Låsevern (SSLD, DSLD og RCD)
- Armourshells (SSLD, DSLD RCD)

Ikke tilgjengelig med:

- Elektrisk lastedør på siden
- Glass i andre seterad i Transit Custom
- Beskyttelsessystem mot overlast
- Elektroniske paneler med høy synlighet

Forbedret Sikkerhet Replock™ TVL™

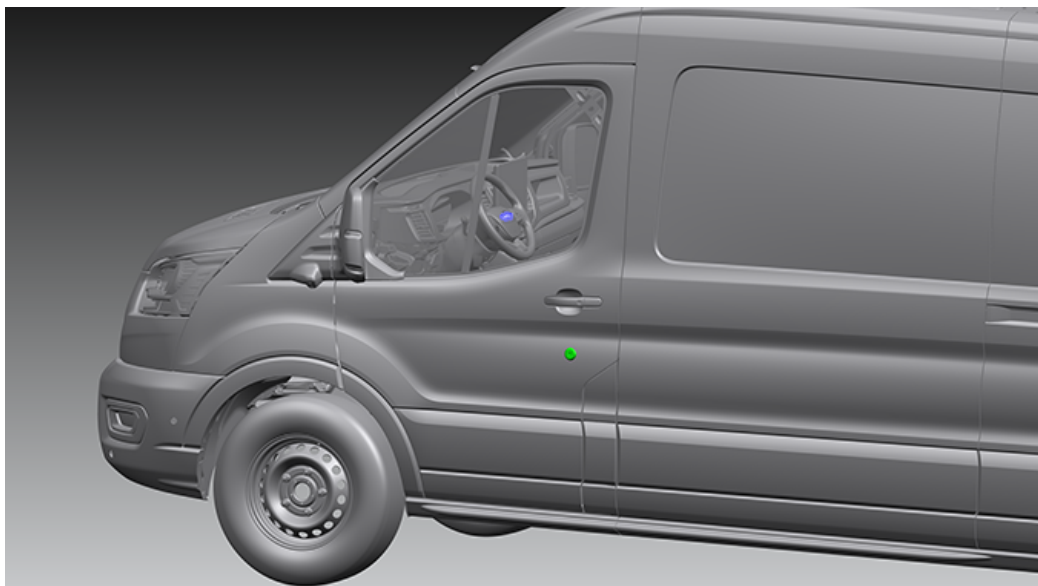

Forbedret sikkerhet RepLock™, som leveres av markedslederen TVL™, erstatter den standard førerdøren og er en unik, patentert høysikkerhetssylinder.

Den er laget av høyverdig rustfritt stål forhindrer potensielle tyver i å dirke opp førerdøren for å få tilgang til bilen.

Markedstilgjengelighet: NORWAY

Mindre egenskap-kode: AAKBA

Tilgjengelig på: Transit Minibus, Transit Van

Hooklock Sikkerhetspakke TVL™

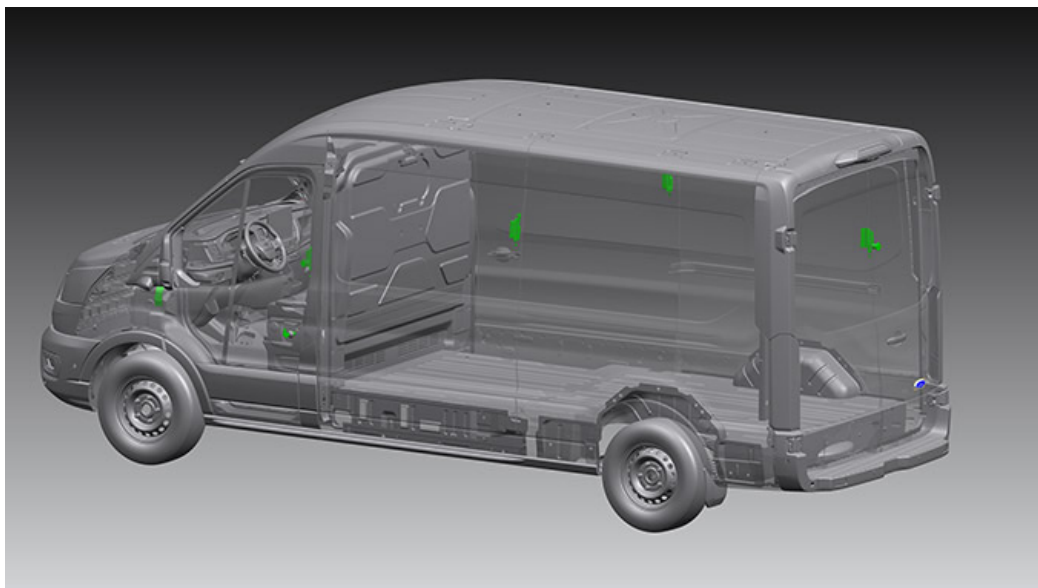

Hook Lock-sikkerhetspakken fra markedsleder TVL™ er fabrikkmontert og forsterker kjøretøyets sikkerhet på 5 måter:

- RepLock™ forhindrer at førerdøren blir kompromittert og fabrikkmonteres ved utskifting av den originale låsen.
- Deadlocks (rigellås) for frontdøren er låser som opereres uavhengig og som setter en bolt mellom døren og B-stolpen når de er innkoblet.
- Hooklocks er montert på alle lasteromsdørene og låser døren til stolpen ved bruk av en ekstra sterk krok som forsterker beskyttelsen av lasterommet.
- Låsevern er montert på alle lasteromsdørene for å beskytte mot eksterne forsøk på å dirke opp og forbikoble mekanismen og
- Vern for ledningsnett er montert til kupedørene og RCD / bakluken for å forhindre at ledningsnett rundt døren ødelegges.

Markedstilgjengelighet: NORWAY

Mindre egenskap-kode: AAKAD

Tilgjengelig på: Transit Van

Includes:

- Anti-dirk RepLock for frontdørene™
- Ledningsvern for frontdør
- Deadlocks (rigellås) for frontdør (Fører og Pass)
- Ledningsnettvern RCD/bakluke
- Låsevern (SSLD, DSLD og RCD/bakluke)
- Hooklocks (SSLD, DSLD RCD/bakluke)

Ikke tilgjengelig med:

- Elektrisk lastedør på siden
- Glass i andre seterad i Transit Custom
- Beskyttelsessystem mot overlast

Magnetisk Foldbare Dører



Gjør at de bakre lastedørene kan foldes bakover langs sidene på karosseriet, og minimerer bilens totale bredde når bakdørene er åpne. Nyttig for kjøretøy når de må rygge mot en lasterampe eller på trafikkerte veier der åpne dører kan forårsake hindringer. Når de er helt åpne, er dørene festet til sidene på karosseriet med kraftige magneter. Tilgjengelig på Transit L2*,L3, L4

* På L2 varianten er skyvedøren på siden montert med en støtstopper av gummi, for å unngå kollisjon med de åpne bakdørene.

Markedstilgjengelighet: NORWAY

Mindre egenskap-kode: A6KAP

Tilgjengelig på: Transit Van

Inkluderer:

- Lastedør mot fortaussiden (A4LAB)
- Doble lastedører på sidene (A4LAC) som ekstrautstyr i pakken

Skjelett Smal Bakskinne

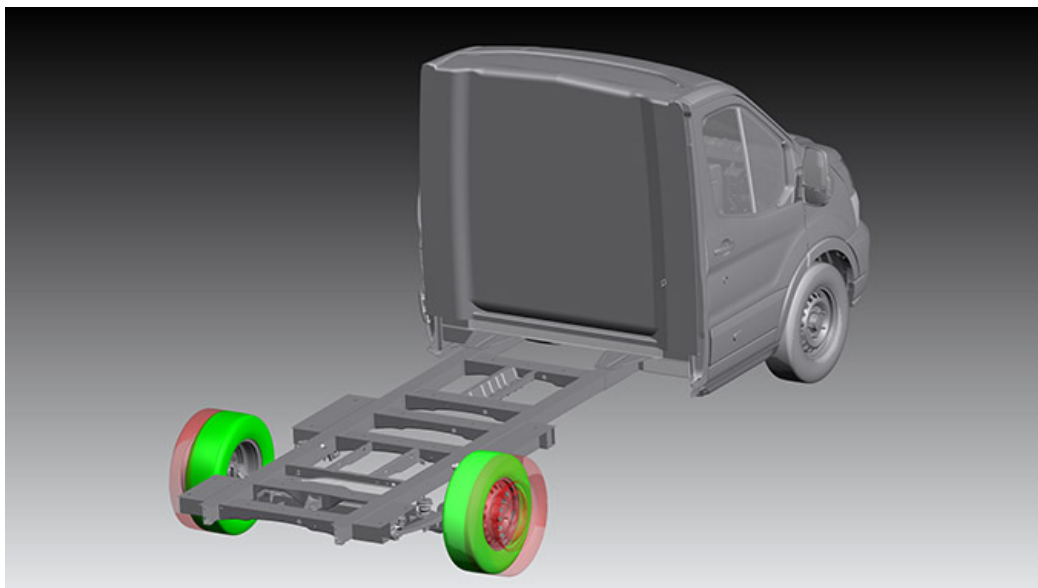

Dette alternativet bruker en smalere bakaksel på en skjelettchassis og erstatter den standard bredere akselen. Denne løsningen er ideell for konverteringer med smalere bokser som bobiler og hestetilhengere.

Markedstilgjengelighet: NORWAY

Mindre egenskap-kode: C2CBN

Tilgjengelig på: Transit Van

Slam Handle Sikkerhetspakke TVL™

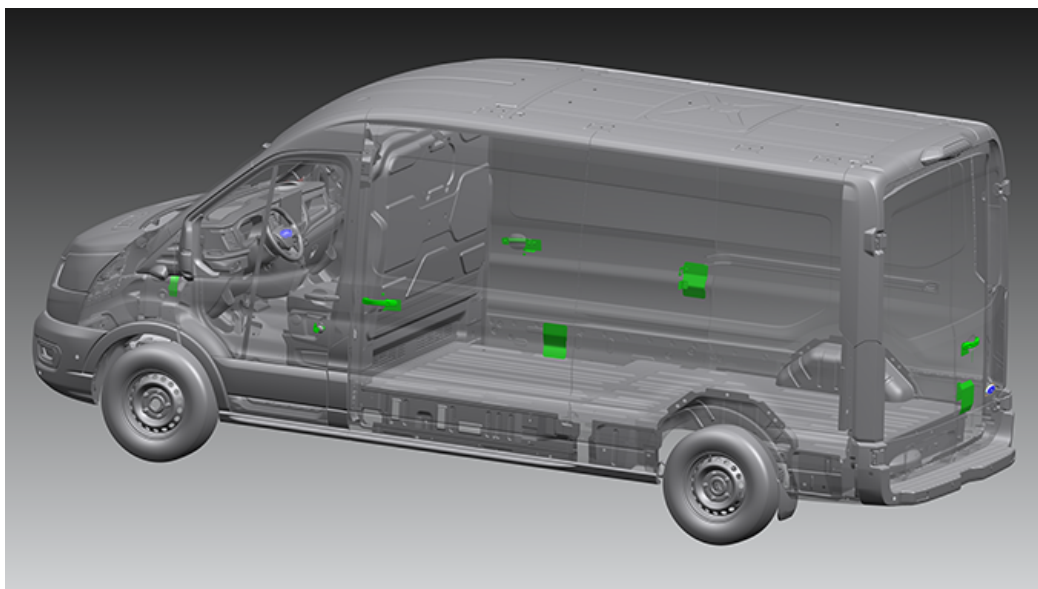

Slamhåndtak-sikkerhetspakken fra markedsleder TVL™ er fabrikkmontert og forsterker kjøretøyets sikkerhet på 4 måter:

- RepLock™ forhindrer at førerdøren kompromitteres
- Slam-håndtak er integrerte slam-låser montert på alle lasteromsdører
- Låsevern er festet til alle lasteromsdører for å beskytte mot eksterne på å dirke opp og forbikoble mekanismen.
- Ledningsnettvernet og forhindrer at kablene slites over.

Designet for kurersektoren for å muliggjøre rask utstigning fra varebiler og låser dem hver gang føreren går ut slik at produktiviteten øker.

Markedstilgjengelighet: NORWAY

Mindre egenskap-kode: AAKAC

Tilgjengelig på: Transit Van

Inkluderer:

- Anti-dirk RepLock for frontdørene™
- Ledningsvern for frontdør
- Ledningsnettvern RCD/bakluke
- Ledningsnettvern (SSLD, DSLD og RCD/bakluke)
- Slam-håndtak (SSLD,DSL,D,RCD)

Ikke tilgjengelig med:

- Beskyttelsessystem mot overlast

Spesialisert Dekkstativ For Direkte Tilgang

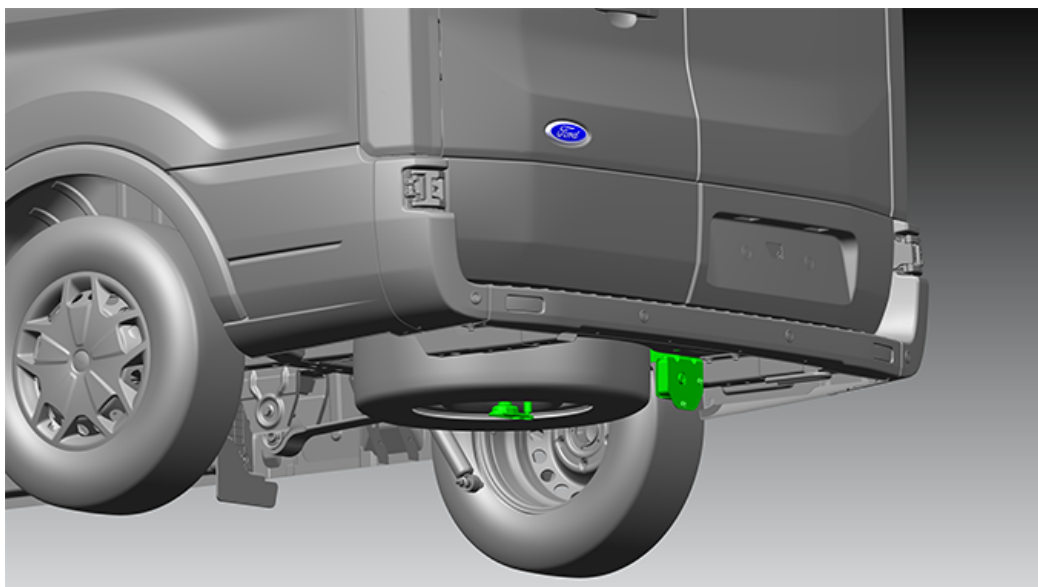

Et spesialisert dekkstativ for direkte tilgang gjør at reservehjulet kan fjernes fra holderen under bilen uten å åpne bakkåpningene for å få tilgang til utløserkontrollen.

Nyttig for kunder i tilfeller der plassering av en utløser innenfor bakkåpningene kan være upraktisk, f.eks. for kjølebiler, sikkerhetsbiler og ambulanser. Alternativet omfatter både reservehjulet og verktøysettet.

Markedstilgjengelighet: NORWAY

Mindre egenskap-kode: CSGAB

Tilgjengelig på: Transit Van

Generell informasjon

- Et spesialisert dekkstativ for direkte tilgang kan ikke bestilles separat, og må derfor bestilles sammen med reservehjulalternativet (SVO-kode: D17BF).
- Dette alternativet vil også fjerne tilhengerfestet, så derfor er det ikke tilgjengelig for bestilling sammen med Fords tilhengerfeste.

Spesielle Lakkalternativer



En kunde kan ha et ønske om å tilpasse eksteriøret hos Ford-nyttekjøretøy sitt slik at det gjenspeiler egen virksomhet og eget varemerke. Ford tilbyr over 100 spesialfarger. Ferdigstilt til de høyeste standarder, er alt kunden trenger å gjøre å legge til logoen og merkevaredetaljer.

For å holde deg oppdatert med lakkutvalget og tilgjengeligheten, kontakt din lokale NSC for siste SVO-lakklister.

Under minimumsbestillingene gjelder:

Transit Connect: En minimumsbestilling på 14 gjelder, ellers tilkommer en avgift

E-Transit: Transit SVO-lakk tilgjengelig

Ranger: En minimumsbestilling på 50 gjelder, ellers tilkommer en avgift

Andre: Ingen begrensning

Merk:

Tilgjengelighet av farger og leveringstid kan variere fra marked til marked.

Markedstilgjengelighet: Alle markeder

Mindre egenskap-kode: Diverse

Tilgjengelig på: Transit Van, Transit Minibus

Interior

- Frontsetepakke (SVO Setepakke 1)
- Frontsetepakke (SVO Setepakke 2)
- Smart Fartsskriver 4.0

Frontsetepakke (SVO Setepakke 1)



Passasjeretsetet og setesokkelen er fjernet (setebelte for passasjer er beholdt).

Denne layouten brukes av flere bilparker som postverk og transportselskaper.

Førersetet kan justeres fire veier og har stoffovertrekk (pakke 1)

Markedstilgjengelighet: NORWAY

Mindre egenskap-kode: BVFDA

Tilgjengelig på: Transit Van

Tilgjengelighet

- Tilgjengelig med skillevegg i stål (med og uten glass), og fjernet skillevegg (der det er tillatt)
- Tilgjengelig med skillevegg i plast

Not tilgjengelig med:

- Korsryggstøtte for førersete
- Oppvarmet sete
- Sidekollisjonspute
- Lasteluke

Frontsetepakke (SVO Setepakke 2)



Passasjeretset og setesokkelen er fjernet (setebelte for passasjer er beholdt).

Denne layouten brukes av flere bilparker som postverk og transportselskaper.

Seksveis fører sete med korsryggstøtte Trend Trim.

Markedstilgjengelighet: NORWAY

Mindre egenskap-kode: BVFDB

Tilgjengelig på: Transit Van

Tilgjengelighet

- Tilgjengelig med skillevegg i stål (med og uten glass), og fjernet skillevegg (der det er tillatt)
- Tilgjengelig med skillevegg i plast

Ikke tilgjengelig med:

- Lasteluke
- Oppvarmet sete
- Sidekollisjonspute

Smart Fartsskriver 4.0



Ferdskriveren registrerer kjøretid, pauser, hvileperioder og som benyttes til ethvert kommersielt formål eller til utleie. Sjekk lokale forskrifter for spesifikke krav.

Merk:

Denne funksjonen er kun tilgjengelig med manuell girkasse for Transit Custom.

Markedstilgjengelighet: NORWAY

Mindre egenskap-kode: HDKAD

Tilgjengelig på: Transit Van

Blue Light Conversion Options

- Forberedelsespakke For Ambulansedonor

Forberedelsespakke For Ambulansedonor

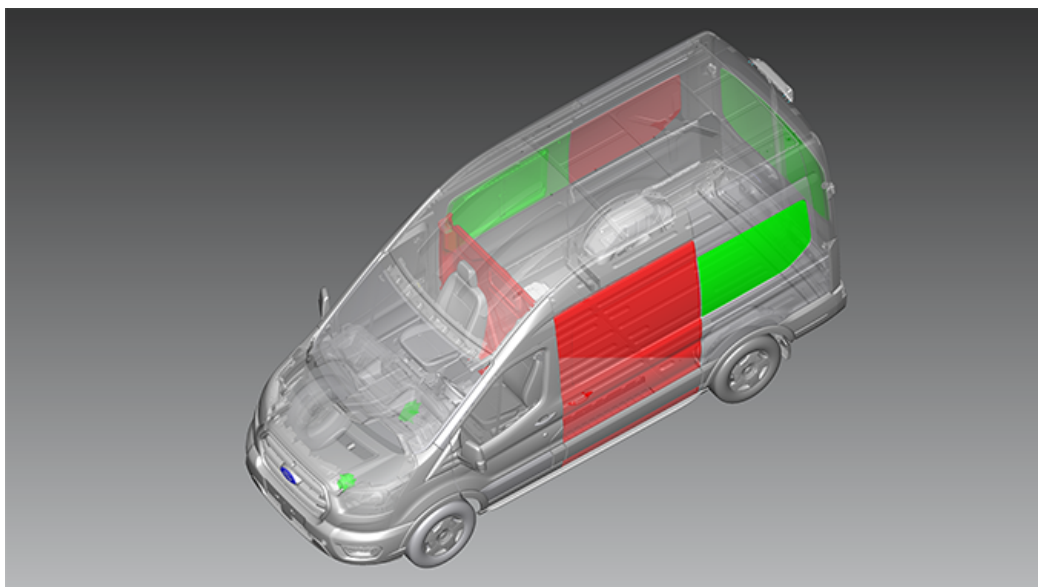

Dette er en donorkonfigurasjon som er beregnet på ombygging til ambulanse, og som gir god tilgang til forsyninger og lagring av viktig utstyr

Markedstilgjengelighet: NORWAY

Mindre egenskap-kode: AALH4

Tilgjengelig på: Transit Van

Inkluderer:

- skyvedør med glass på passasjersiden og bakpanel uten glass (tredje rad)
- bakdører med glass
- ingen skyvedør på førersiden og bakpanel med glass (tredje rad)
- ingen skillevegg
- integrasjonssystem for ombygging
- kraftig dynamo

Community and Office Transport Conversion Options

- Forberedelsespakke For Mpv I Glass

Forberedelsespakke For Mpv I Glass

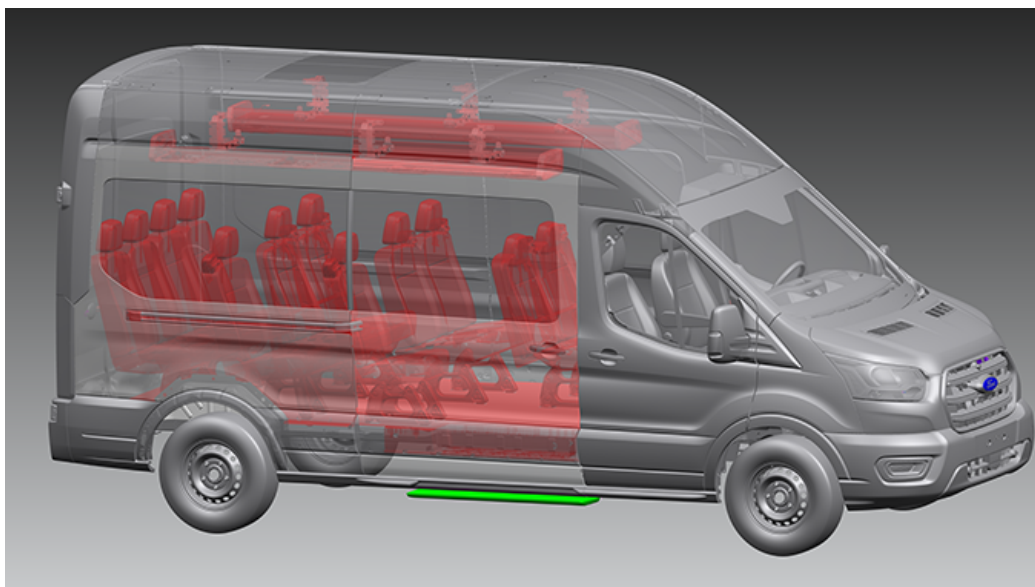

Alternativet fjerner alle setene fra Transit M2 minibuss.
Passer for ombygging til spesial-SUV-er (f.eks. biler med rullestoltilgang),
(Uferdig kjøretøy – multi-klasse)

Markedstilgjengelighet: NORWAY

Mindre egenskap-kode: AALJJ

Tilgjengelig på: Transit Minibus

RHD inkluderer:

- Kun 460 E-SERIER
- Øverste taklinje
- Fast gummigulvbelegg kun i førerhuset
- Elektrisk dørtrinn på siden
- Conf Int Light/Batt Saver-30Min
- Ingen bakseter
- Ingen overliggende oppbevaringsplass bak
- Ingen sparkeplater

LHD inkluderer:

- Gulvbelegg
- Elektrisk dørtrinn på siden
- Conf Int Light/Batt Saver-30M
- Sparkeplater
- Ingen bakseter

Motor RPM Kontroll



Motor RPM kontrollen gjør det mulig for motoren å kjøre ved økt tomgangshastighet. Dette alternativet benyttes for oppstart av elektrisk og mekanisk kraft for drift av tilleggsutstyr.

Tilbyr 3 driftsmodi:

- Modus 1: 3-trinns (standard: 1100RPM, 1600RPM, 2030RPM), dette er konfigurert
- Modus 2: variabel hastighet
- Mode 3: tomgangshastighet

Generell informasjon

- Ulike typer av konverteringer som vil profitere på dette alternativet inkluderer konverteringer til kjøleanlegg og nyttefunksjoner. Denne funksjonen krever en tredjeparts kontrollboks.
- Detaljer om begge løsninger finnes i BEMM.

Ikke tilgjengelig på:

- PHEV- og BEV-biler

Delivery Van Conversion Options

- Premiumpakke For Ekspressbil
- Topplister For Høyt Tak Til Varebil (Uten Hylle)

Premiumpakke For Ekspressbil

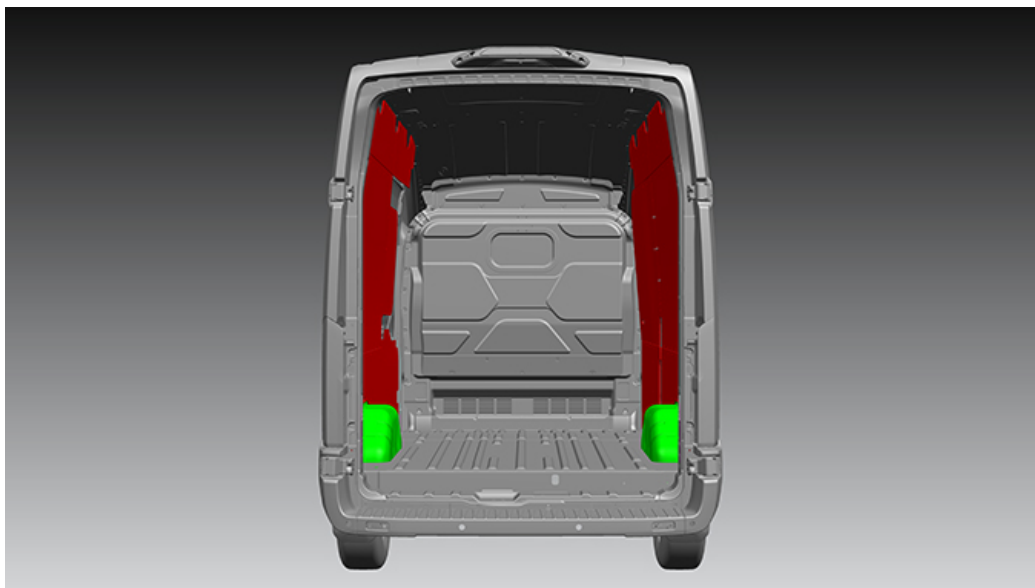

Premiumpakken for ekspressbil leveres ned fabrikkmonterte hyller og festepunkter for hyllesystemer og sikring av last

Markedstilgjengelighet: NORWAY

Mindre egenskap-kode: AALQH

Tilgjengelig på: Transit Van

Inkluderer:

- flere festepunkter for å gjøre det enklere å sette opp en rekke reolløsninger
- hardt gulv med mange funksjoner
- integrerte skinner med ekstra festepunkter i gulvet
- sideskinner med flere funksjoner (halv og full høyde)
- enkel skyvedør på siden (ikke tilgjengelig med dobbel skyvedør på siden)
- skillevegg som følger markedsstandarden
- en bakre lasteboks som en er helføret med plastkledning med bikakestruktur
- trimbrett bak

Ikke tilgjengelig med:

- AAL SVO-pakker
- grupper for elektrisk utstyr
- pakke med doble bakhjul
- beskyttelsessett for lasterom
- overliggende lagerplass bak
- innvendig skillevegg
- vindu for andre seterad

Toppliste For Høyt Tak Til Varebil (Uten Hylle)

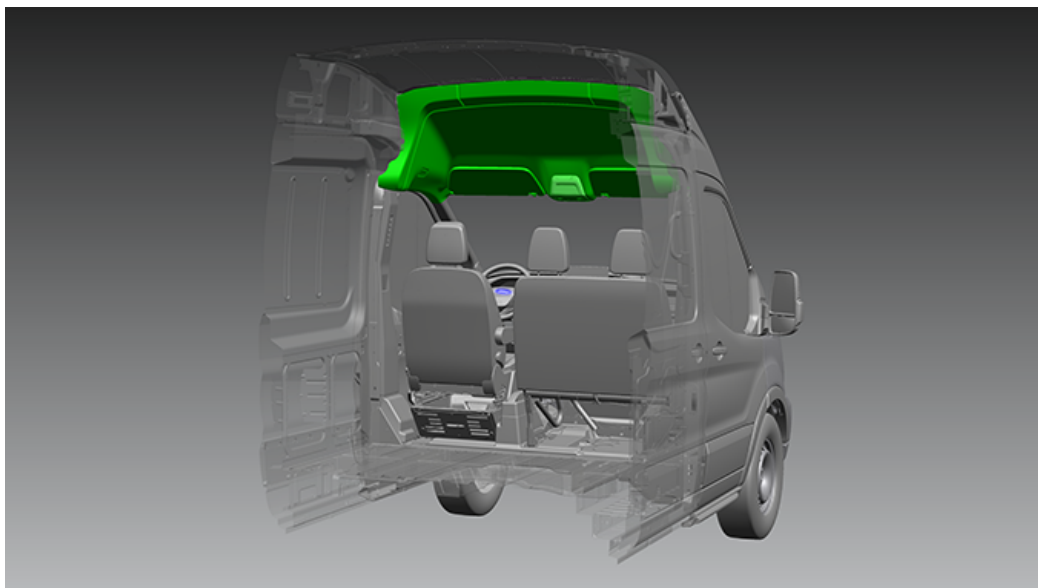

Dette alternativet fjerner den eksisterende overliggende konsollen og topplisten med DIN-spor og erstatter den med en ny høyere toppliste uten hylle. Dette gjør det mulig for føreren å bevege seg gjennom hele bilen, da alternativet bare er tilgjengelig uten skillevegg.

Det er velegnet til varebiler hvor det er behov for å kunne bevege seg fritt gjennom kupeen.

Merk:

Bare tilgjengelig til varebil med høyt tak.

Markedstilgjengelighet: NORWAY

Mindre egenskap-kode: CYWAB

Tilgjengelig på: Transit Van

Motorhome Conversion Options

- Mørklagte Bakvinduer

Mørklagte Bakvinduer

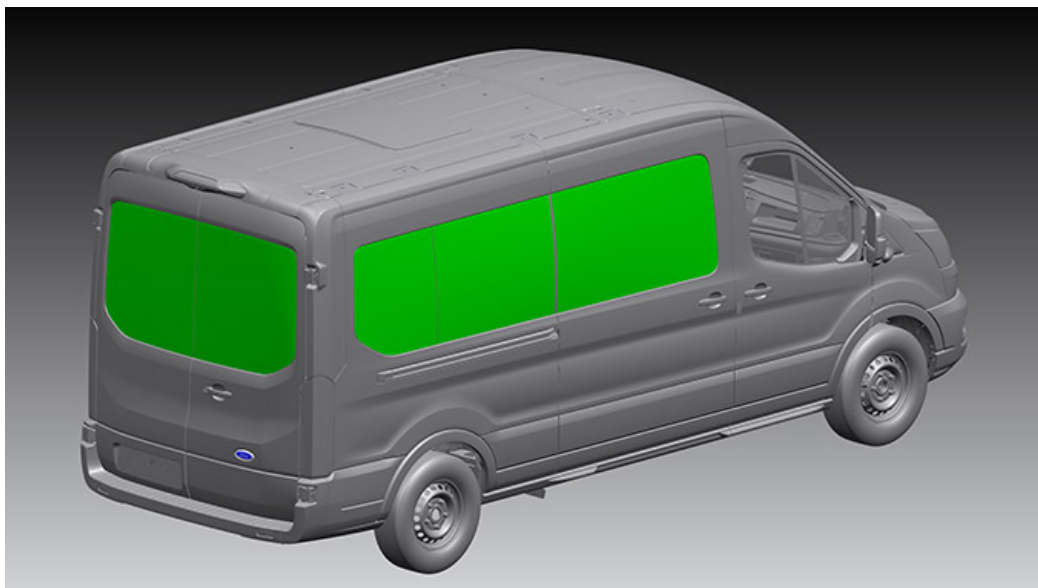

Dette alternativet erstatter farget glass på lasteromsdørene på donor-campingbiler med mørklagt glass.

VIKTIG: Valg av mørklagt glass fjerner vindusviskerne bak.

Markedstilgjengelighet: NORWAY

Mindre egenskap-kode: B2GAE

Tilgjengelig på: Transit Van

Ikke tilgjengelig på:

- Vindusviskere for bakvindu

Tillegg

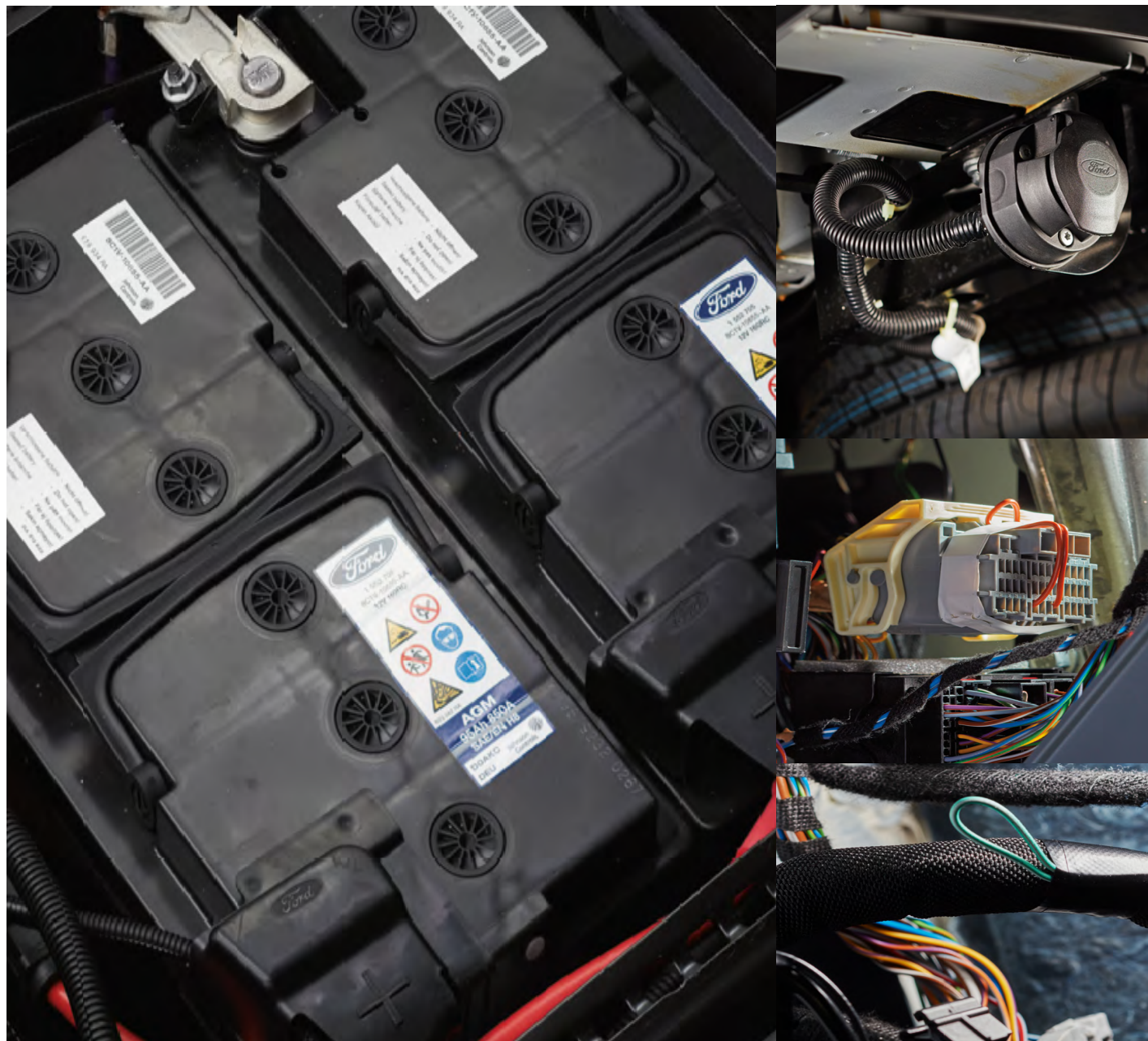

Transit Van

Tilgjengelig SVOs



Electrical & Power Supply

- Dobbelte H8 AGM-Batterier
- Doble H7 AGM-Batterier
- Ekstra Drivstoffport
- Elektrisk Tilhengerutstyr
- Enkelt H7 AGM-Batteri
- Enkelt H8 AGM Batteri
- Integrasjonssystem For Ombygging 2.0
- Led Kupebelysning
- Motor RPM Kontroll
- Operatørkommandert Regenerering Av Dieselpartikkelfilteret
- Varsellyd på Revers For Transit Skjelettchassis



Exterior

- Armourshell Sikkerhetspakke For TVL™
- Forbedret Sikkerhet Replock™ TVL™
- Hooklock Sikkerhetspakke TVL™
- Magnetisk Foldbare Dører
- Skjelett Smal Bakskinne
- Slam Handle Sikkerhetspakke TVL™
- Spesialisert Dekkstativ For Direkte Tilgang
- Spesielle Lakkalternativer



Interior

- Frontsetepakke (SVO Setepakke 1)
- Frontsetepakke (SVO Setepakke 2)
- Smart Fartsskriver 4.0



Motorhome Conversion Options

- Mørklagte Bakvinduer



Blue Light Conversion Options

- Forberedelsespakke For Ambulansedonor



Delivery Van Conversion Options

- Premiumpakke For Ekspressbil
- Topplist For Høyt Tak Til Varebil (Uten Hylle)



Transit Minibus

Tilgjengelig SVOs



Electrical & Power Supply

- Motor RPM Kontroll
- Doble H7 AGM-Batterier
- Elektrisk Tilhengerutstyr



Exterior

- Forbedret Sikkerhet Replock™ TVL™
- Spesielle Lakkalternativer



Community and Office Transport Conversion Options

- Forberedelsespakke For Mpv I Glass



Ordliste

Ford Pro-spesialkjøretøy	The Special Vehicles-teamet leverer skreddersydde konverteringsløsninger til kundene våre for å øke produktiviteten deres
Body and Equipment Mounting Manual (BEMM)	En håndbok med tekniske detaljer og beste praksis for omformere. Alle omformere eller montører bør bruke BEMM og bør følge den ved konvertering eller modifisering av Ford-kjøretøyer for å beskytte Ford-garantien og være sikker på en sikker konvertering. BEMM finner du her: Hjem (fordpro-specialvehicles.com)
Converters / Bodybuilder / Upfitter	Et selskap hvis ekspertiseområde er kjøretøykonvertering, som tar et Ford-kjøretøy (et 'donor'-produkt) og tilpasser det for en bestemt funksjon/markedssegment (f.eks. en kirsebærplukker, leveringskjøretøy, tipper)
Transit-chassisførerhus	Transit-chassisførerhuset består av lukket førerhus (chassisførerhus), rammeskinner, integrerte karosserimonteringspunkter og robust stålrammekonstruksjon med høy strekkfasthet, som gir en sterk og pålitelig base for konvertering
Transit-skjelettchassis	Også kjent som et nedstrippet chassis er et åpent førerhusområde (ikke noe tak eller lukket bakseksjon), chassisførerhus som tilbyr en chassishøyde som er 102 mm lavere enn det konvensjonelle chassiset og har en nyttelastfordel på 200 kg i forhold til Transit-chassisførerhuset. Førerhuset med åpen bakside muliggjør uhindret gjennomgang fra førerhuset til lasterommet hos et konvertert kjøretøy
L1, L2, L3, L4 og L5	Kjøretøyets lengde har et sett med forkortelser. L1 / SWB = Kort hjulbase, L2 / MWB = Medium hjulbase, L3 / LWB = Lang hjulbase, L4 / EWB = Forlenget hjulbase, og L5 / ELWB = Forlenget lang hjulbase
Fabrikkmontert	Et element som er montert på fabrikken som en del av kjøretøyproduksjonen når kjøretøyet bygges.
H1, H2, H3	Takhøyde-forkortelser. H1 = Standard tak, H2 = Middels takhøyde, H3 = Høyt tak.